



GB	Electric Lawn Mower	Original Instruction manual
D	Elektrischer Rasenmäher	Original-Bedienungsanleitung
F	Tondeuse à gazon à moteur électrique	Manuel d'instructions d'origine
I	Rasaerba con motore elettrico	Manuale di istruzioni originale
NL	Grasmaaier met elektrische motor	Oorspronkelijke gebruiksaanwijzing
E	Cortadora de pasto con motor eléctrico	Manual de instrucciones original
P	Corta-relva com motor eléctrico	Manual de instruções original
GR	Χλοοκοπτικό με ηλεκτρικό κινητήρα	Πρωτότυπο εγχειρίδιο οδηγιών
TR	Elektrikli çim biçme makinesi	Orijinal Kullanım kılavuzu
S	Gräsklippare med elektrisk motor	Bruksanvisning
DK	Plæneklipper med elektrisk motor	Original brugsanvisning
FIN	Sähkömootorilla varustettu ruohonleikkuri	Alkuperäinen käyttöohje
CZ	Elektrická sekačka na trávu	Originální návod k obsluze
PO	Elektryczna kosiarka do trawy	Instrukcja obsługi
HU	Elektromos fűnyíró	Eredeti használati útmutató
RU	Газонокосилка с электродвигателем	Оригинальное руководство по эксплуатации
HR	Električna kosilica za travu	Originalni priručnik s uputama
SLO	Električna kosilnica	Originalni priročnik navodil
SK	Elektrická kosačka	Pôvodný návod na obsluhu
RO	Mașină electrică de tuns iarba	Manual de instrucțiuni al producătorului
LT	Elektrinė vejapjovė	Originali naudojimo instrukcija
LV	Zāles pļaujmašīna ar elektromotoru	Originālā lietošanas rokasgrāmata
EE	Elektrilise mootoriga muruniiduk	Originaalne kasutusjuhend
CS	Električna kosilica	Originalni priručnik sa uputstvima

Makita Corporation
Anjo, Aichi, Japan

ELM3310-24L-1009

ELM3310
ELM3710



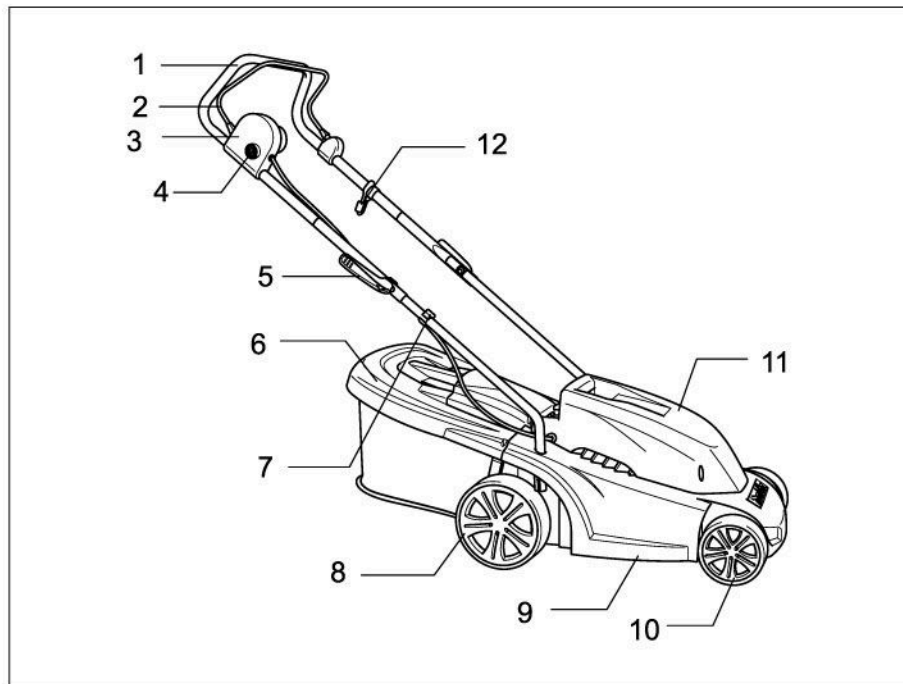

1

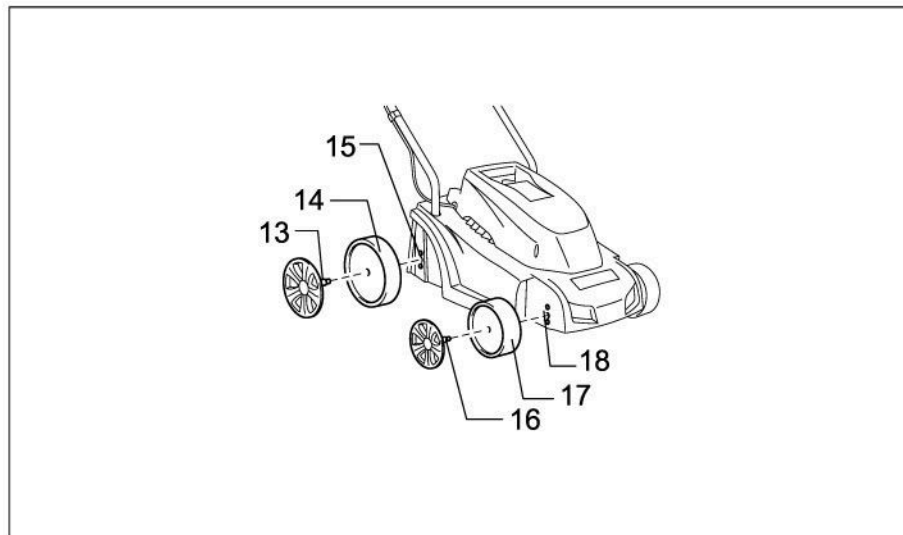

2

2

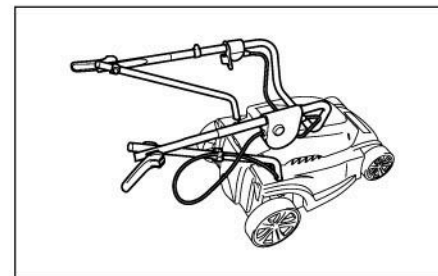

3

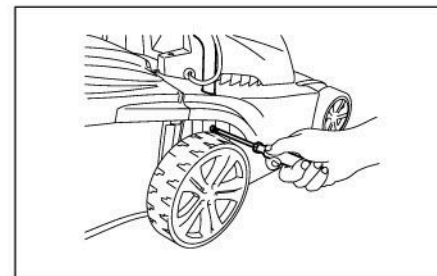

4

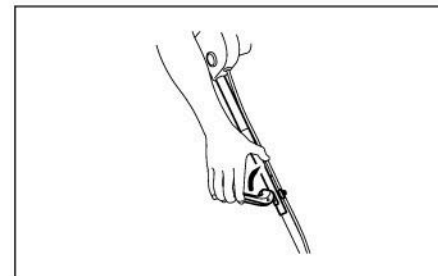

5

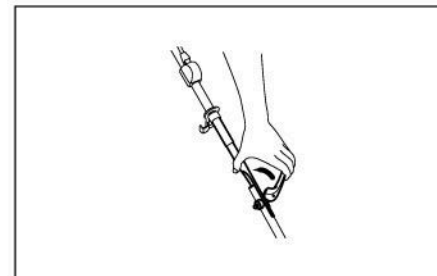

6

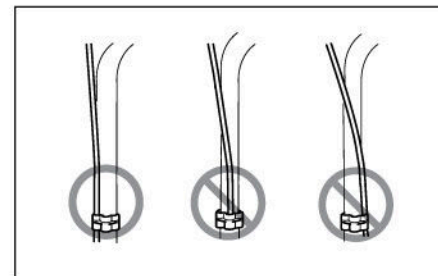

7

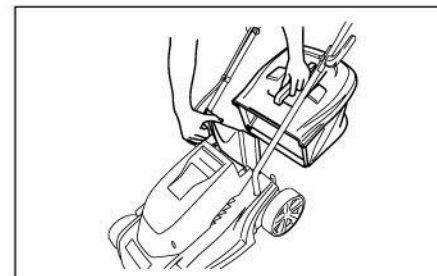

8

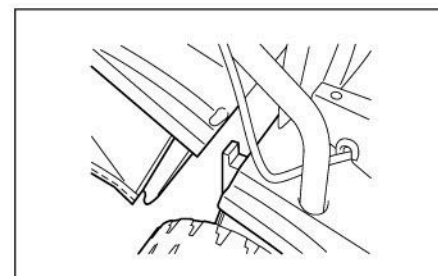

9

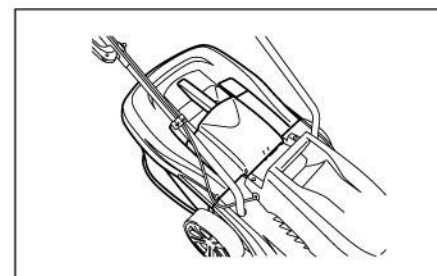

10

3



11

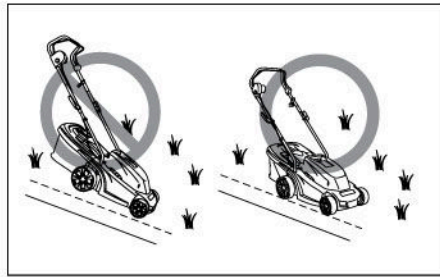

12

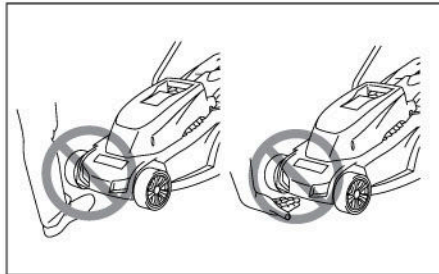

13

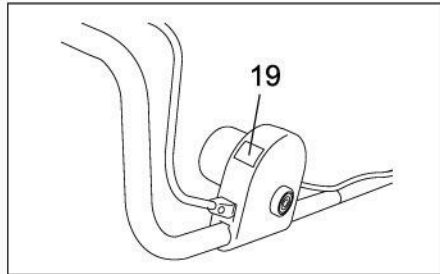

14

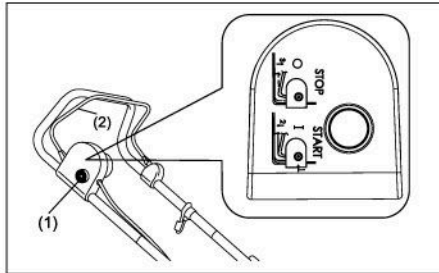

15

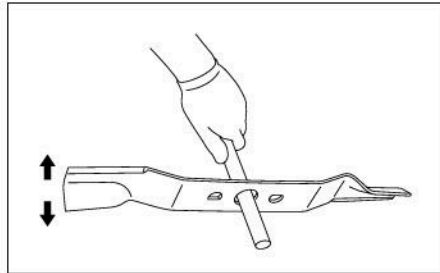

16

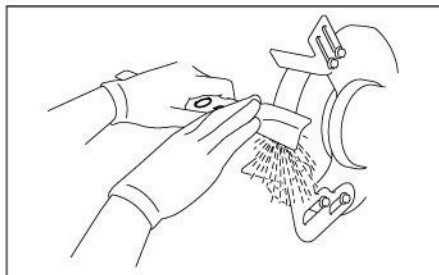

17

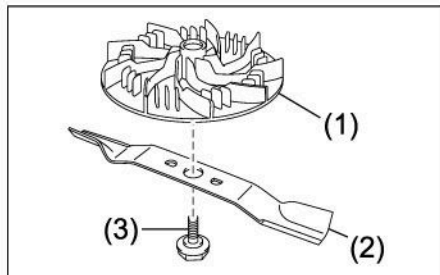

18

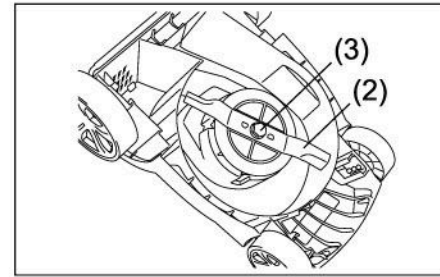

19

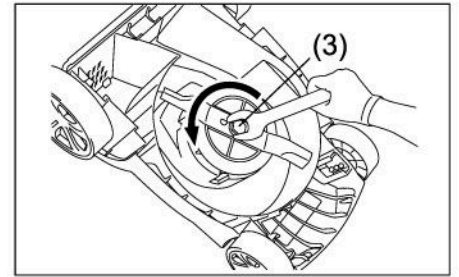

20

РУССКИЙ

Пояснения к общему виду

- | | | |
|----------------------------------|----------------------------|----------------------------|
| 1. Верхняя рукоятка | 8. Заднее колесо | 15. Опора заднего колеса |
| 2. Ручка с выключателем | 9. Поддон | 16. Колпак малого колеса |
| 3. Блок переключателей | 10. Переднее колесо | 17. Малое колесо |
| 4. Кнопка экстренного отключения | 11. Капот | 18. Опора переднего колеса |
| 5. Стопорный рычаг | 12. Кабельный кронштейн | 19. Индикатор |
| 6. Бункер для сбора травы | 13. Колпак большого колеса | |
| 7. Кабельный зажим | 14. Большое колесо | |

ЗНАКОМСТВО С ГАЗОКОСИЛКОЙ

Внимательно прочтите данное руководство и следуйте указаниям по технике безопасности перед началом работы, во время нее и после окончания использования газонокосилки. Выполнение этих несложных инструкций поможет также поддерживать надлежащую работоспособность газонокосилки. Познакомьтесь с органами управления газонокосилки до начала эксплуатации, но самое главное – узнайте, как выключить газонокосилку в экстренной ситуации. Сохраните руководство пользователя и прочную документацию для дальнейшего использования.

1. МАРКИРОВКИ НА ИЗДЕЛИИ



Внимательно прочтите данное руководство перед началом эксплуатации газонокосилки и сохраните его в надежном месте для дальнейшего использования.



Не допускайте посторонних к месту работ.



Берегитесь острых лезвий.



Перед выполнением технического обслуживания или в случае повреждения кабеля отсоедините разъем от машины.



Чтобы выключить электромотор, отпустите ручку с выключателем.



ЗНАК ПРЕДУПРЕЖДЕНИЯ О ПОТЕНЦИАЛЬНОЙ ОПАСНОСТИ: Указывает на необходимость соблюдения осторожности в сочетании с другими символами или изображениями.

ДВОЙНАЯ ИЗОЛЯЦИЯ



Ваша газонокосилка оснащена двойной изоляцией.

Это означает, что все внешние детали имеют электроизоляцию от источника питания. Это достигается путем помещения дополнительного изоляционного барьера между электрическими и механическими деталями.

2. ОБЩИЕ ПРАВИЛА ТЕХНИКИ БЕЗОПАСНОСТИ

Назначение правил техники безопасности – привлечь ваше внимание к возможным опасностям. Символы техники безопасности и пояснения к ним требуют вашего внимания и понимания. Предупреждения сами по себе не устраняют опасность. Инструкции или предупреждения не заменяют мероприятий по предотвращению несчастных случаев.



ПРЕДОСТЕРЕЖЕНИЕ: Неследование предупреждению по технике безопасности может привести к серьезной травме оператора или окружающих. Во избежание риска возгорания, поражения электрическим током или получения травмы следует соблюдать правила техники безопасности. Сохраните данное руководство пользователя и периодически просматривайте его, чтобы обеспечить безопасную эксплуатацию и инструктировать других пользователей данного изделия.



ПРЕДОСТЕРЕЖЕНИЕ: Эксплуатация любого инструмента может привести к попаданию инородных предметов в глаза, что может послужить причиной тяжелого ущерба зрению. Перед началом работы с инструментом обязательно надевайте защитные очки или очки с боковыми щитками, либо защитную маску (если необходимо). Рекомендуется использовать защитную маску с увеличенным углом обзора – у нее много преимуществ по сравнению с очками или стандартными защитными очками с боковыми щитками.

- 1) Внимательно прочитайте инструкции. Ознакомьтесь со всеми органами управления и правилами правильной эксплуатации изделия.
- 2) Не разрешайте детям и лицам, не знакомым с данными инструкциями, пользоваться газонокосилкой. В местном законодательстве могут существовать возрастные ограничения для операторов.

- 3) Запрещается эксплуатировать газонокосилку, если поблизости находятся люди (в особенности дети) или животные.
- 4) Помните, что оператор/пользователь несет ответственность за происшествия и опасные ситуации с другими людьми или их собственностью.
- 5) На время стрижки газона обязательно надевайте прочную обувь и длинные брюки. Не пользуйтесь оборудованием босиком или в открытых сандалиях.
- 6) Тщательно осмотрите место, где будет использоваться оборудование, и удалите все предметы, которые могут быть отброшены машиной.
- 7) Перед использованием обязательно осмотрите лезвия, болты крепления лезвий и режущий узел на предмет износа и повреждений. Заменяйте изношенные или поврежденные лезвия и болты комплектами, чтобы не допустить нарушения балансировки.
- 8) Стрижку газонов выполняйте только в дневное время или при хорошем искусственном освещении.
- 9) По возможности не используйте оборудование на мокрой траве.
- 10) Соблюдайте осторожность на склонах.
- 11) Передвигайтесь шагом, не бегайте.
- 12) При использовании колесных ротационных машин стрижку склонов выполняйте только поперек, но ни в коем случае не вверх и не вниз по склону.
- 13) Соблюдайте особую осторожность, меняя направление движения на склонах.
- 14) Не выполняйте стрижку чересчур крутых склонов.
- 15) Соблюдайте особую осторожность при движении задним ходом или подтягивая газонокосилку к себе.
- 16) Обязательно выключайте лезвие, если газонокосилку необходимо наклонить для транспортировки по поверхности, отличной от травы, либо при транспортировке газонокосилки к месту эксплуатации и обратно.
- 17) Запрещается эксплуатировать газонокосилку с неисправными ограждениями или без защитных приспособлений, например, дефлекторов или бункера для сбора травы.
- 18) Включайте и выключайте электромотор осторожно, в соответствии с инструкциями, ноги при этом должны находиться как можно дальше от лезвий.
- 19) Не наклоняйте газонокосилку при включении электромотора, за исключением случаев, когда это предусмотрено для запуска двигателя. В этом случае наклоняйте ее на минимальный угол, и поднимайте только дальнюю от оператора часть.
- 20) Не включайте электромотор, стоя перед разгрузочным желобом.
- 21) Не помещайте руки или ноги под вращающиеся детали или вблизи них, в любой ситуации не становитесь перед разгрузочным отверстием.
- 22) Не поднимайте и не переносите газонокосилку с работающим двигателем.
- 23) Выключите электромотор и отсоедините вилку:
 - перед устранением засоров и удалением предметов, закупоривших желоб;
 - перед проверкой, очисткой или обслуживанием газонокосилки;
 - после удара о посторонний предмет. Осмотрите газонокосилку на предмет повреждений и устраните неисправность, прежде чем включать и эксплуатировать газонокосилку;
 - если началась ненормальная вибрация газонокосилки (немедленно проверьте!).
- 24) Все гайки, болты и винты должны быть надежно затянуты - это обеспечит безопасность и работоспособность.
- 25) Периодически проверяйте бункер для сбора травы на предмет износа и снижения эксплуатационных качеств.
- 26) Чтобы обеспечить безопасность, заменяйте изношенные и поврежденные детали.
- 27) Не используйте газонокосилку с поврежденным или изношенным кабелем.
- 28) Не подключайте поврежденный кабель к источнику питания и не прикасайтесь к поврежденному кабелю до тех пор, пока он не будет отсоединен от источника питания. Поврежденный кабель может привести к контакту с деталями, находящимися под напряжением.
- 29) Не касайтесь лезвия до тех пор, пока машина не будет отсоединена от источника питания, и лезвие полностью не остановится.
- 30) Располагайте удлинительные кабели в стороне от лезвия. Лезвие может повредить кабели и коснуться деталей под напряжением.
- 31) Отсоединяйте источник питания (т.е. извлекайте вилку из розетки):
 - оставляя машину без присмотра;
 - перед устранением засора;
 - перед проверкой, очисткой или обслуживанием машины; - после удара о посторонний предмет;
 - при появлении ненормальной вибрации.
- 32) Следует следить за маленькими детьми, чтобы они не использовали устройство в качестве игрушки.
- 33) Данное устройство не предназначено для использования людьми (включая детей) с ограниченными физическими, сенсорными или умственными возможностями, либо не имеющими соответствующего опыта или знаний, за исключением случаев, когда они действуют под руководством или после надлежащего инструктажа по использованию устройства со стороны лица, ответственного за их безопасность.
- 34) В случае повреждения кабеля питания его необходимо заменить специальным кабелем или узлом, который приобретается у производителя или в сервисном центре.
- 35) Инструкции по безопасной эксплуатации устройства, включая рекомендации по питанию устройства через источник остаточного тока (RCD) с током отключения не более 30 мА.
- 36) Используйте газонокосилку только по назначению, для стрижки и подбора травы. Любые другие способы применения могут быть опасными, привести к повреждению машины.

3. ОПИСАНИЕ ДЕТАЛЕЙ (Рис. 1)

4. ТЕХНИЧЕСКИЕ ДАННЫЕ

Модель:	ELM3310	ELM3710
Номинальное напряжение:	230 В ~	230 В ~
Номинальная частота:	50 Гц	50 Гц
Номинальная мощность:	1100 Вт	1300 Вт
Скорость без нагрузки:	2900/мин	2900/мин
Ширина срезания:	330 мм	370 мм
Шум согласно EN60335		
Уровень звукового давления (L _{pA}):	80 дБ (А)	83 дБ (А)
Уровень мощности звука (L _{WA}):	87,2 дБ (А)	88,7 дБ (А)
Погрешность (К):	2,42 дБ (А)	2,35 дБ (А)
Вибрация согласно EN60335		
Распространение вибрации (a _h):	2,5 м/с ² или менее	2,5 м/с ² или менее
Погрешность (К):	1,5 м/с ²	1,5 м/с ²
Бункер для сбора травы:	27 л	35 л
Вес нетто:	12,6 кг	14,2 кг
Уровень герметичности:	IPX4	IPX4
Регулировка высоты:	20/40/55 мм, 3 положения	20/40/55 мм, 3 положения

5. СБОРКА

5-1 СБОРКА КОЛЕС (Рис. 2)

Установите ось колпака заднего колеса (большого), установите колесо и вверните в отверстие опоры заднего колеса. Таким же образом установите малые колеса.

 **ПРЕДОСТЕРЕЖЕНИЕ:** Все колеса должны быть установлены на одной высоте.

5-2 СБОРКА СКЛАДНОЙ РУКОЯТКИ

- А) Вставьте нижние концы рукоятки в отверстия поддона, затем с помощью отвертки зафиксируйте прилагаемым винтом. (Рис. 3 и 4)
- В) Для складывания освободите верхние рукоятки. Соедините верхнюю и нижнюю рукоятки стопорным рычагом. (Рис. 5 и 6)
- С) Проложите кабель по оси рукоятки. Зафиксируйте его вокруг нижней рукоятки с помощью хомута, чтобы кабель располагался в стороне от машины. В противном случае кабель может быть защемлен при открытии/закрытии задней крышки. (Рис. 7)

5-3 СБОРКА БУНКЕРА ДЛЯ СБОРА ТРАВЫ

1. Установка: Поднимите заднюю крышку и присоедините бункер для сбора травы в задней части газонокосилки. (Рис. 8 - 10)
2. Снятие: Возьмитесь за заднюю крышку и поднимите ее, затем отсоедините бункер.

5-4 НАСТРОЙКА ВЫСОТЫ СРЕЗАНИЯ

Высота срезания настраивается путем установки колес в нужное отверстие. Все колеса должны быть установлены на одной высоте. Высота (от лезвия до поверхности земли) регулируется в диапазоне от 20 мм (самое низкое положение) до 55 мм (самое высокое положение), имеется 3 положения (20 мм/40 мм/55 мм).

 **ПРЕДОСТЕРЕЖЕНИЕ:** Выполняйте регулировку только после останова лезвия.

6. ПРАВИЛА ТЕХНИКИ БЕЗОПАСНОСТИ

- а) Эксплуатируйте изделие только с правильно установленным дефлектором или бункером для сбора травы.
- б) Обязательно выключайте электромотор перед снятием бункера для травы или перед настройкой высоты срезания.
- в) Перед началом обработки газона удалите с него все посторонние предметы, которые могут быть отброшены машиной. Во время обработки газона обращайте внимание на любые посторонние предметы, которые могли быть пропущены при первом поиске. (Рис. 11)
- д) Запрещается поднимать заднюю часть газонокосилки при запуске электромотора или в обычном режиме эксплуатации. (Рис. 12)
- е) Следите за тем, чтобы вентиляционные отверстия не были засорены.

- ф) При работающем электродвигателе не помещайте руки или ноги под поддон или в задний разгрузочный желоб. (Рис. 13)

7. ПУСК

Перед подключением газонокосилки к источнику электропитания убедитесь, что напряжение в сети составляет 230 В – 50 Гц. При подаче питания на газонокосилку включается индикатор. (Рис. 14) Запустите электромотор следующим образом. (Рис. 15)

- а) Нажмите кнопку экстренного отключения (1).
- б) Одновременно потяните и удерживайте ручку с выключателем (2). Когда заработает электромотор, толкайте газонокосилку руками. Если отпустить ручку с выключателем, мотор остановится.

 **ПРЕДУПРЕЖДЕНИЕ:** Лезвие начинает вращаться одновременно с пуском электромотора.

 **ПРЕДОСТЕРЕЖЕНИЕ:** После выключения электромотора режущие элементы продолжают вращаться.

8. ЛЕЗВИЕ

Лезвие изготовлено из штампованной стали. Его форму необходимо часто восстанавливать (на шлифовальном круге). Обязательно проверяйте его балансировку (лезвие с нарушенной балансировкой вызывает опасные вибрации). Чтобы проверить балансировку, вставьте круглый стержень в центральное отверстие и установите под него горизонтальную опору. (Рис. 16) Сбалансированное лезвие останется горизонтальным. Если балансировка лезвия нарушена, тяжелый конец повернется книзу. Изменяйте форму тяжелого конца до тех пор, пока лезвие не будет сбалансировано. (Рис. 17) Чтобы снять лезвие (2), отверните винт крепления (3). (Рис. 18 - 20)

Проверяйте состояние вентилятора (1) и заменяйте поврежденные детали. (Рис. 18) При сборке убедитесь, что режущие кромки направлены в направлении вращения электромотора. Винт крепления лезвия (3) должен быть затянут усилием 20-25 Нм.

 **ПРЕДОСТЕРЕЖЕНИЕ:** При обслуживании заменяйте лезвие только следующим: MAKITA 263001422 (для ELM3310) и MAKITA 263001414 (для ELM3710).

9. УДЛИНИТЕЛЬНЫЕ ШНУРЫ

Разрешается использовать только стандартные удлинительные шнуры для наружных работ с оболочкой из ПВХ (H05VV-F) или резины (H05RN-F), сечением не менее 1,5 мм².

Перед использованием проверьте сетевой и удлинительный кабели на предмет повреждений, если имеются следы повреждения или старения, отсоедините такой кабель. В случае повреждения кабеля во время работы немедленно отсоедините кабель от источника питания. НЕ КАСАЙТЕСЬ КАБЕЛЯ ДО ОТКЛЮЧЕНИЯ ОТ ИСТОЧНИКА ПИТАНИЯ. Не используйте устройство, если кабель поврежден или изношен. Располагайте удлинительный кабель в стороне от режущих элементов.

10. ОБСЛУЖИВАНИЕ И УХОД

 **ПРЕДОСТЕРЕЖЕНИЕ:** Перед выполнением любых работ по обслуживанию и уходу обязательно отсоединяйте вилку от сети! Не брызгайте на устройство водой. Проникновение внутрь воды может вывести из строя переключатель и электромотор. Очищайте устройство тканью, ручной щеткой и т.п.

В следующих случаях требуется осмотр изделия специалистом, не выполняйте никакие настройки самостоятельно, обращайтесь для этого в официальный сервисный центр Makita:

- а) Если газонокосилка ударилась о предмет.
- б) Если электромотор внезапно выключился.
- в) Если лезвие погнулось (не выпрямлять!).
- д) Если вал электромотора погнулся (не выпрямлять!).
- е) Если происходит короткое замыкание при подключении кабеля.
- ф) Если повреждены шестерни.
- г) Если имеются дефекты клинового ремня.

11. ПОИСК И УСТРАНЕНИЕ НЕИСПРАВНОСТЕЙ

 **ПРЕДОСТЕРЕЖЕНИЕ:** Перед выполнением любых работ по обслуживанию или очистке обязательно отсоедините вилку от сети и дождитесь полной остановки ножа.

Неисправность	Способ устранения
Не работает электромотор	проверьте кабель питания. Включайте электромотор на невысокой траве или на уже подстриженном участке газона. Очистите разгрузочный канал/ корпус - лезвие должно вращаться свободно. Исправьте высоту срезания.
Падает мощность двигателя	Исправьте высоту срезания. Очистите разгрузочный канал/ корпус. Заточите/замените лезвие → официальный сервисный центр.

Неисправность	Способ устранения
Бункер для сбора травы не заполняется	Исправьте высоту срезания. Дождитесь высыхания газона. Заточите/замените лезвие → официальный сервисный центр. Очистите решетку на бункере для сбора травы. Очистите разгрузочный канал/ корпус.



ПРЕДУПРЕЖДЕНИЕ: Неисправности, которые не удается устранить с помощью этой таблицы, могут быть исправлены только в официальном сервисном центре Makita.

12. ЭКОЛОГИЧЕСКИ БЕЗОПАСНАЯ УТИЛИЗАЦИЯ



Согласно директиве ЕС 2002/96/ЕС по электрическому и электронному оборудованию и ее реализации в национальном законодательстве все электроинструменты необходимо собирать отдельно и сдавать на экологически

безопасную переработку.

Другой вариант утилизации: Если владелец электроинструмента не возвращает инструмент производителю, он несет ответственность за надлежащую утилизацию в определенных пунктах сбора, где происходит подготовка изделий к переработке в соответствии с национальными законами и правилами по переработке.

Это не распространяется на дополнительные принадлежности и инструменты без электрических и электронных компонентов.

Только для европейских стран

Декларация о соответствии ЕС Makita Corporation, являясь ответственным производителем, заявляет, что следующие устройства Makita:

Обозначение устройства: Газонокосилка с электродвигателем

№ модели / тип: ELM3310, ELM3710

Технические характеристики: См. "4. Технические характеристики"

являются серийными изделиями и

Соответствует следующим директивам ЕС:

2006/42/ЕС, 2006/95/ЕС, 2004/108/ЕС, 2000/14/ЕС

И изготовлены в соответствии со следующими стандартами или нормативными документами:

EN60335, EN62233, EN55014, EN61000

Техническая документация хранится у официального представителя в Европе:

Makita International Europe Ltd.,
Michigan, Drive, Tongwell,
Milton Keynes, MK15 8JD, England

Процедура оценки соответствия согласно директиве 2000/14/ЕС была проведена в соответствии с приложением VI.

Уполномоченный орган:
TÜV SÜD Industrie Service GmbH
Westendstraße 199, D-80686 München
Идентификатор: 0036

Модель ELM3310
Измеренный уровень звуковой мощности: 87,2 дБ
Гарантированный уровень звуковой мощности: 96 дБ
Модель ELM3710
Измеренный уровень звуковой мощности: 88,7 дБ
Гарантированный уровень звуковой мощности: 96 дБ

25 Ноябрь 2009

Tomoyasu Kato (Томояшу Като)
Директор
Makita Corporation
3-11-8, Sumiyoshi-cho,
Anjo, Aichi, JAPAN

HRVATSKA

Objašnjenje općenitog prikaza

- | | | |
|----------------------------|---------------------------|----------------------------|
| 1. Gornja ručka | 8. Stražnji kotač | 15. Nosač stražnjeg kotača |
| 2. Ručica prekidača | 9. Donja posuda | 16. Pokrov malog kotača |
| 3. Kutija s prekidačima | 10. Prednji kotač | 17. Mali kotač |
| 4. Sigurnosna tipka | 11. Pokrov motora | 18. Nosač prednjeg kotača |
| 5. Poluga za zaključavanje | 12. Držač kabela | 19. Indikatorsko svjetlo |
| 6. Hvatač trave | 13. Pokrov velikog kotača | |
| 7. Stezaljka kabela | 14. Veliki kotač | |

UPOZNAJTE SVOJU KOSILICU

Pažljivo pročitajte ovaj priručnik, pridržavajući se preporučenih sigurnosnih uputa prije, tijekom i nakon korištenja vaše kosilice za travu. Slijedeći ove jednostavne upute, vašu ćete kosilicu za travu održati u dobrom radnom stanju. Upoznajte kontrole na vašoj kosilici prije pokušaja rada na njoj, ali povrh svega, uvjerite se da ste upoznati sa zaustavljanjem kosilice u slučaju nužde. Sačuvajte ove korisničke upute i ostalu literaturu koja ide uz vašu kosilicu za buduće reference.

1. SIMBOLI KOJIMA JE PROIZVOD OZNAČEN



Pažljivo pročitajte upute prije rada s kosilicom za travu i pohranite ih na sigurno mjesto za buduće reference.



Udaljite promatrače.



Pazite se oštrica.



Uklonite utikač iz stroja prije održavanja ili ako je vod oštećen.



Otpustite ručicu prekidača kako biste zaustavili motor.



SIGURNOSNI SIMBOL UPOZORENJA:
Označava oprez ili upozorenje i može biti korišten u sprezi s ostalim simbolima ili slikama.

DVOSTRUKO IZOLIRANA

 Vaša kosilica je dvostruko izolirana.

To znači da su svi vanjski dijelovi električki izolirani iz napajanja. To je postignuto postavljanjem dodatne

izolacijske prepreke između električkih i mehaničkih dijelova.

2. OPĆA SIGURNOSNA PRAVILA

Svrha sigurnosnih pravila je da privuku vašu pozornost na moguće opasnosti. Sigurnosni simboli i njihova objašnjenja zahtijevaju vašu pažnju i razumijevanje. Sigurnosna upozorenja sama po sebi ne uklanjaju bilo koju opasnost. Upute ili upozorenja koja ona daju ne služe kao zamjena za pravilne mjere za sprečavanje nesreća.



UPOZORENJE: Nepridržavanje sigurnosnog upozorenja može dovesti do ozbiljnih ozljeda vas i drugih. Uvijek slijedite sigurnosne mjere opreza kako biste smanjili rizik od požara, strujnog udara ili ozljeda. Pohranite vlasnički priručnik i redovito ga pregledavajte za nastavak sigurnog rada i upućivanje drugih koji bi mogli koristiti ovaj alat.



UPOZORENJE: Rad na bilo kojem alatu može rezultirati ubacivanjem stranog objekta u vaše oči, što može dovesti do teškog oštećenja očiju. Prije početka rada na električnom stroju uvijek nosite zaštitne naočale sa zaštitom sa bočnim štitnicima i štitnik za cijelo lice kada je potrebno. Preporučujemo Wide Vision Safety Mask za korištenje preko naočala ili standardnih sigurnosnih naočala s bočnim štitnikom.

- 1) Pažljivo pročitajte upute. Upoznajte se s kontrolama i pravilnim korištenjem opreme.
- 2) Nikada ne dopustite djeci ili osobama koje nisu upoznate s uputama da koriste kosilicu za travu. Lokalne odredbe mogu ograničiti starosnu dob rukovatelja.
- 3) Nikada ne kosite dok su u blizini ljudi, a naročito djeca ili kućni ljubimci.
- 4) Imajte na umu da je rukovatelj ili korisnik odgovoran za nesreće ili opasnosti do koje se mogu dogoditi drugim ljudima ili njihovoj imovini.
- 5) Dok kosite, uvijek nosite izdržljivu obuću i duge hlače. Ne rukujte opremom dok ste bosih nogu ili dok nosite otvorene sandale.
- 6) Pomno proučite područje na kojem će se prema koristiti i uklonite sve predmete koje bi stroj mogao odbacivati.
- 7) Prije upotrebe uvijek pregledajte nisu li oštrice, vijci oštrice i sklop rezača istrošeni ili oštećeni. Zamijenite istrošene ili oštećene oštrice i vijke u kompletu s ciljem održavanja ravnoteže.