

### УВАЖАЕМЫЙ ПОКУПАТЕЛЬ!

Благодарим Вас за выбор продукции WERT! Мы рекомендуем Вам внимательно ознакомиться с данным руководством и тщательно соблюдать предписания по мерам безопасности, эксплуатации и техническому обслуживанию оборудования.

Содержащаяся в руководстве информация основана на технических характеристиках, имеющихся на момент выпуска руководства.

Настоящий паспорт содержит информацию, необходимую и достаточную для надежной и безопасной эксплуатации изделия.

В связи с постоянной работой по совершенствованию изделия изготовитель оставляет за собой право на изменение его конструкции, не влияющее на надежность и безопасность эксплуатации, без дополнительного уведомления.

### СОДЕРЖАНИЕ

1. Правила техники безопасности .....	4
2. Назначение .....	6
3. Технические характеристики .....	6
4. Устройство компрессора.....	7
5. Комплектация .....	8
6. Пуск и останов компрессора .....	8
7. Техническое обслуживание .....	10
8. Возможные неисправности и методы их устранения .....	13
9. Транспортировка и хранение.....	13
10. Утилизация .....	14
11. Срок службы .....	14
12. Гарантия.....	14
13. Данные о производителе, импортере, сертификате/декларации и дате производства.....	14

КОМПРЕССОР МАСЛЯНЫЙ WERT  
АС 300/24, АС 300/50

**ДАННЫЕ О ПРОИЗВОДИТЕЛЕ, ИМПОРТЕРЕ,  
СЕРТИФИКАТЕ/ДЕКЛАРАЦИИ И ДАТЕ ПРОИЗВОДСТВА**

Сделано в Китае.

Изготовитель: HANGZHOU ZENERGY HARDWARE CO.,LTD.  
ХАНЖОУ ЗЕНЕРДЖИ ХАРДВАРЕ К., ЛТД.

Адрес: 8D, No.2 Neolink Technology Park, 2630 Nanhuan Rd., Hangzhou,  
310053, Китай

8Д, №2 Неолинк Технолоджи Парк, 2630 Нанхуан роуд, Ханжоу,  
310053, Китай

Импортер, уполномоченное лицо изготовителя, :

ООО «Элитек Лоджистик»

Россия, 103370, г. Москва, Открытое шоссе, дом 12, строение 3.

Телефон: +7 495 745 8888

E-mail: elitechlogistic@yandex.ru

Декларация о соответствии техническим регламентам

ЕАЭС № RU Д-СН ГР01 В11593

Срок действия: с 13.09.2017 по 12.09.2020

Дата производства:

**12-2018**

## 1. ПРАВИЛА ТЕХНИКИ БЕЗОПАСНОСТИ

**ВНИМАНИЕ!** Перед началом работы внимательно прочтите правила техники безопасности, приведенные в настоящем руководстве, и строго соблюдайте их.

### Рабочее место

- Сохраняйте рабочее место чистым и хорошо освещенным.
- Не устанавливайте компрессор в сильно запыленном месте во избежание быстрого засорения воздушного фильтра.
- Не эксплуатируйте компрессор, если он установлен с наклоном больше чем 15°.
- При работе не допускайте к работающему компрессору посторонних.

### Электробезопасность

- Не устанавливайте компрессор под дождем или в среде с повышенной влажностью. Проникновение влаги в двигатель компрессора создает риск поражения электрическим током.
- Подключайте компрессор к розетке электропитания с контактом заземления.
- Следите за исправностью электрокабеля питания, избегайте воздействия механических нагрузок на электрокабель. Поврежденный электрокабель питания следует немедленно заменить.
- При использовании компрессора вдали от сетевой розетки используйте стандартные удлинительные шнуры, соответствующие мощности компрессора.

### Персональная безопасность

- При работе с компрессором будьте внимательны. Не используйте компрессор в состоянии алкогольного опьянения, в состоянии усталости, а также под воздействием наркотических средств и медикаментов.
- При работе используйте средства индивидуальной защиты (очки, наушники, перчатки, респиратор).
- Избегайте случайного включения инструмента. Убедитесь, что на кнопке выключателя и электрокабеле питания отсутствуют механические повреждения.
- Не прикасайтесь к поршневому блоку компрессора и трубке-охладителю. Эти детали компрессора сильно нагреваются и могут стать причиной ожогов.
- Запрещается эксплуатация компрессора с поврежденным или демонтированным защитным кожухом.

### Правила техники безопасности для компрессоров

- Запрещается запускать компрессор без масла в картере. Контролируйте уровень масла в картере компрессора во время работы.
- Запрещается эксплуатировать компрессор без воздушного фильтра.
- Компрессор должен быть использован исключительно как источник технического сжатого воздуха. Любое другое применение компрессора исключается.
- Запрещается перевозить (перемещать) компрессор с ресивером под давлением.
- Выключайте компрессор красной кнопкой реле давления.
- Запрещается направлять струю воздуха на людей или животных.
- Запрещается регулировать реле давления своими силами. Регулировка реле давления должна производиться квалифицированным специалистом в авторизованном сервисном центре.
- Не используйте компрессор при температуре окружающего ниже 0°C.
- Не производите покрасочные работы в замкнутых помещениях без респиратора или вблизи открытого пламени.

### Критерии предельного состояния

**Внимание!** При возникновении посторонних шумов при работе изделия, повреждений воздухопровода, механических повреждений корпуса, повреждений изоляции электрокабеля необходимо немедленно выключить изделие и обратиться в авторизованный сервисный центр для устранения неисправностей.

### Предупреждающие знаки, используемые на компрессоре:



- Внимательно прочитайте руководство по эксплуатации.



- Используйте средства защиты органов зрения и слуха.



- Внимание! Опасность поражения электрическим током.



- Внимание! Установка с автоматическим управлением. Может включаться без предупреждения.



- Внимание! Высокая температура.

## 2. НАЗНАЧЕНИЕ

Компрессор коаксиальный масляный предназначен для подачи технического сжатого воздуха. Данная модель компрессора относится к бытовому классу и используется для накачки шин автомобиля, продувки сжатым воздухом, покрасочных работ с использованием пневматических краскопульты, мовильных работ с использованием мовильного пистолета.

Режим работы компрессора повторно-кратковременный.

Температура эксплуатации от +5°C до +40°C

## 3. ТЕХНИЧЕСКИЕ ХАРАКТЕРИСТИКИ

Таблица 1

ПАРАМЕТРЫ / МОДЕЛЬ	АС 300/24	АС 300/50
Код	W0503.001.00	W0503.002.00
Производительность (вход), л/мин	240	
Объем ресивера, л	24	50
Мощность двигателя, кВт	1,5	
Мах. давление, бар	8	
Привод	коаксиальный	
Кол-во цилиндров, шт	1	
Кол-во ступеней сжатия, шт	1	
Тип компрессора	масляный	
Объем масляного картера, л	0,2	
Визуальный контроль уровня масла	есть	
Напряжение сети, В	230	
Частота сети, Гц	50	
Габаритные размеры, мм	570x305x590	635x305x675
Масса, кг	24	32

## 4. УСТРОЙСТВО КОМПРЕССОРА



Рис. 1

- |                                             |                                          |
|---------------------------------------------|------------------------------------------|
| 1 – фильтр воздушный                        | 9 – манометр давления воздуха в ресивере |
| 2 – сапун                                   | 10 – ресивер                             |
| 3 – ручка для перемещения                   | 11 – ножка опорная                       |
| 4 – кнопка вкл./выкл. компрессора           | 12 – клапан дренажный                    |
| 5 – ручка редуктора регулировочная          | 13 – колесо транспортировочное           |
| 6 – выходной разъем «рапид»                 | 14 – пробка слива масла с вентилем»      |
| 7 – выходной разъем «елочка 8мм с вентилем» | 15 – смотровое стекло уровня масла       |
| 8 – манометр давления воздуха на выходе     |                                          |

## 5. КОМПЛЕКТАЦИЯ

1. Компрессор	– 1 шт.
2. Колеса транспортировочные	– 2 шт.
3. Ножка опорная	– 1 шт.
4. Сапун маслозаливного отверстия	– 1 шт.
5. Масло компрессорное (бутыль)	– 1 шт.
6. Руководство по эксплуатации	– 1 шт.

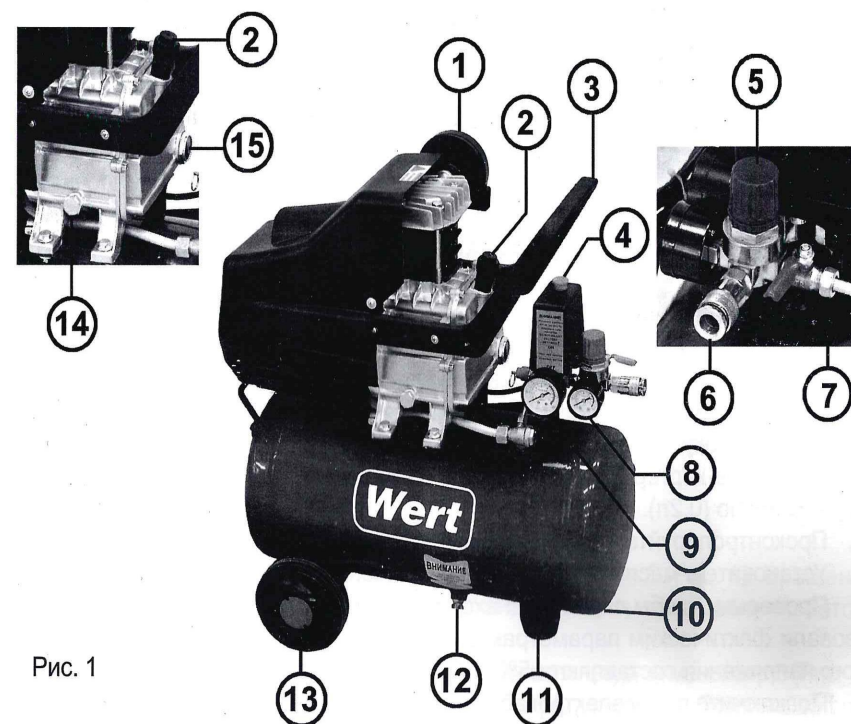
## 6. ПУСК И ОСТАНОВ КОМПРЕССОРА

### Для пуска компрессора:

1. Установите на компрессор колеса и опорную ножку.
2. Проверьте установку и состояние воздушного фильтра.
3. Извлеките из маслозаливного отверстия картера пластиковую транспортировочную пробку.
4. Залейте в картер компрессора через маслозаливное отверстие компрессорное масло (0,2л).
5. Проконтролируйте уровень масла через смотровое стекло.
6. Установите в маслозаливное отверстие сапун (поставляется в комплекте).
7. Проверьте, чтобы параметры входного напряжения компрессора соответствовали фактическим параметрам электросети. Допустимые колебания входного напряжения составляют  $\pm 5\%$ .
8. Подключите вилку электрокабеля питания в соответствующую розетку, имеющую контакты заземления (рис. 2), предварительно проверив, что выключатель реле давления (рис. 3) находится в положении выключено «Выкл.» (OFF).



Рис. 2



Рис. 3

9. Включите компрессор красной кнопкой реле давления, потянув ее вверх (Рис. 4).

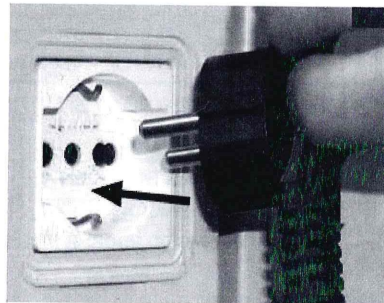
Компрессор запустится и начнет накачивать воздух в ресивер. После достижения заданного верхнего уровня давления (8 бар) компрессор остановится. По мере расходования воздуха давление в ресивере падает и, когда оно достигает нижнего заданного уровня (разница между верхним и нижним уровнем давления 2 бар), компрессор автоматически включится. Компрессор продолжает выполнять этот цикл в автоматическом режиме до тех пор, пока его не выключить с помощью выключателя реле давления.

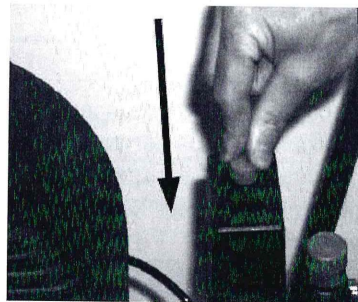

Рис. 4

### Давление в ресивере

Давление в ресивере можно проверить по показаниям манометра 7 (Рис. 1). Максимальное давление в ресивере 8 бар.

### Регулировка давления на выходе

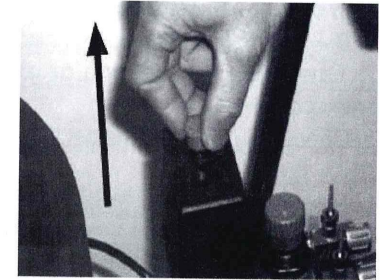
Давление на выходе регулируется ручкой редуктора 5 (Рис. 1). Вращением ручки редуктора по часовой стрелке давление на выходе увеличивается, против – уменьшается (Рис.5).

Для визуального контроля давления на выходе используется манометр 8 (Рис. 1).

После регулировки выходного давления на редукторе необходимо зафиксировать ручку редуктора контргайкой (Рис. 6).



Рис. 5



Контргайка

Рис. 6

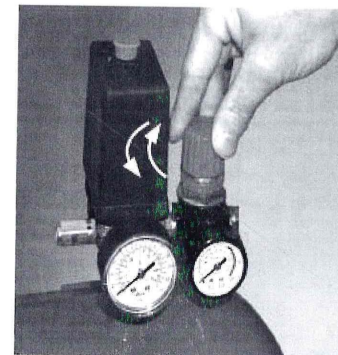
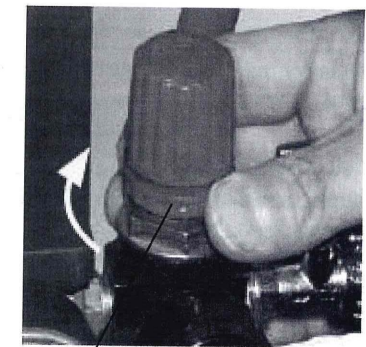
### Для останова компрессора:

1. Выключить компрессор с помощью кнопки реле давления 4 (Рис. 1).
2. Отключить компрессор от электросети, вынув сетевую вилку из розетки электросети.
3. Сбросить давление из ресивера.

## 7. ТЕХНИЧЕСКОЕ ОБСЛУЖИВАНИЕ

**Внимание!** Отключайте компрессор от электросети перед любыми работами по очистке и техническому обслуживанию.

**Внимание!** Перед техническим обслуживанием дождитесь, пока компрессор полностью остынет!

**Внимание!** Перед любыми работами по обслуживанию компрессора необходимо стравить воздух из ресивера.

Таблица 2

Регламент технического обслуживания				
Вид работы	Ежедневно	После первых 100 часов	Каждые 6 месяцев или через 100 часов работы	Ежегодно или через 300 часов работы
Масло компрессорное	Проверить уровень	Заменить	—	Заменить
Воздушный фильтр	Проверить	—	Очистить/ Заменить	—
Слив конденсата	Еженедельно			
Затяжка болтов головки цилиндра	Перед первым запуском компрессора и далее ежегодно или через 300 часов работы			

### Чистка компрессора

Периодически производите чистку корпуса компрессора от грязи и пыли мягкой увлажненной ветошью.

**Внимание!** Нельзя чистить компрессор растворителями, легко воспламеняющимися или токсичными жидкостями.

### Чистка (замена) обратного клапана (Рис. 7, 8):

Из-за износа или загрязнения обратного клапана он может не держать рабочее давление.

### Для его чистки или замены необходимо:

1. Вывернуть гаечным ключом шестигранную головку обратного клапана;
2. Очистить седловину и диск из специальной резины. Если они изношены, то заменить обратный клапан на новый.
3. Поставить головку на место и аккуратно затянуть.



Рис. 7



Рис. 8

### Слив конденсата из ресивера (Рис. 9)

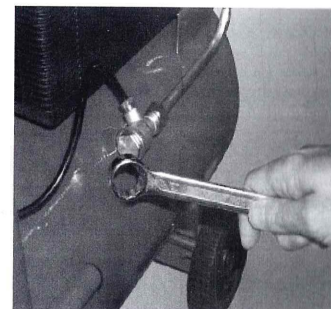
Не реже одного раза в неделю необходимо сливать конденсат из ресивера.

Для этого:

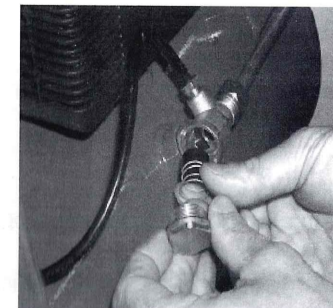
1. Установить компрессор на горизонтальную поверхность.
2. Подставить под дренажный клапан сборную емкость.
3. Открутить против часовой стрелки дренажный клапан.
4. После слива конденсата завернуть дренажный клапан.

**Внимание!** Если вода, которая сконденсировалась в ресивере, не удаляется, она может вызвать внутреннюю коррозию ресивера, что снизит срок эксплуатации компрессора.



Рис. 9

### Чистка воздушного фильтра

1. Открутите корпус фильтра против часовой стрелки от поршневого блока.
2. Открутите гайку крышки корпуса воздушного фильтра и снимите крышку корпуса воздушного фильтра.
3. Извлеките поролоновый фильтрующий элемент.
4. Промойте фильтрующий элемент в мыльном растворе с водой и просушите.
5. Соберите воздушный фильтр в обратной последовательности.

**Внимание!** Запрещается эксплуатировать компрессор без установленного воздушного фильтра.

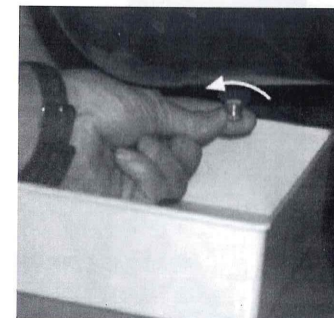
### Замена масла в картере

**Внимание!** В масляных компрессорах применяется специальное компрессорное масло.

Рекомендуемое компрессорное масло: Elitech KM 100 Премиум.

**Внимание!** Запрещается эксплуатировать компрессор без масла.

**Внимание!** Перед включением компрессора проверяйте уровень масла в картере компрессора через смотровое стекло.

### Для замены масла необходимо:

1. Открутить сапун 2 (Рис. 10) маслосливного отверстия.
2. Подставить под пробку 14 (Рис. 10) маслосливного отверстия сборную емкость и открутить пробку маслосливного отверстия.
3. Слить масло в емкость и плотно закрутить пробку маслосливного отверстия.
4. Залить в компрессор новое компрессорное масло в объеме, указанном в технических характеристиках.
5. Проверьте уровень масла в картере компрессора через смотровое стекло 15 (Рис. 10). Уровень масла должен находиться в пределах красной метки смотрового стекла.



Рис. 10

## 8. ВОЗМОЖНЫЕ НЕИСПРАВНОСТИ И МЕТОДЫ ИХ УСТРАНЕНИЯ

Таблица 3

Неисправность	Возможная причина	Действия по устранению
Компрессор периодически включается без разбора воздуха из ресивера	1. Обратный клапан из-за износа или загрязнения не держит давление. 2. Нарушена герметизация резьбовых соединений трубопроводов	1. Обратитесь в авторизованный сервисный центр для замены обратного клапана. 2. Проверьте затяжку резьбовых соединений трубопроводов
Снижение КПД, время накачивания воздуха в ресивер увеличилось	Загрязнился воздушный фильтр	Очистите воздушный фильтр
Компрессор не выключается после накачивания максимального давления (8 бар) в ресивер. Срабатывает предохранительный клапан	Неисправно реле давления	Обратитесь в авторизованный сервисный центр для диагностики компрессора
Компрессор включается, но двигатель не может набрать обороты	Пониженное напряжение в электросети	Используйте стабилизатор напряжения соответствующий мощности компрессора с учетом пусковых токов двигателя
Компрессор не включается	1. Нет напряжения в сетевой розетке 2. Ресивер находится под давлением	1. Проверьте напряжение в сетевой розетке. 2. Продолжайте работу с компрессором в штатном режиме

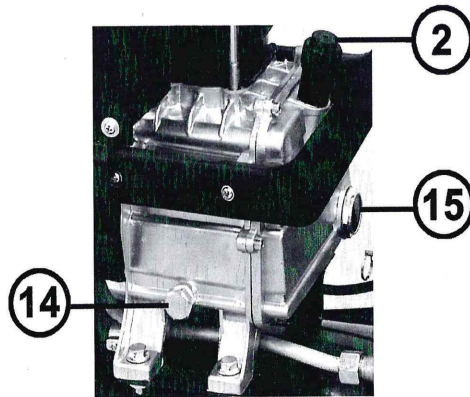
## 9. ТРАНСПОРТИРОВКА И ХРАНЕНИЕ

Компрессор в упаковке производителя можно транспортировать всеми видами крытого транспорта при температуре воздуха от минус 50 до плюс 50 °С и относительной влажности до 100% (при температуре плюс 25°С) в соответствии с правилами перевозки грузов, действующих на данном виде транспорта.

Компрессор должен транспортироваться в строго вертикальном положении, указанном на упаковке.

При транспортировании должны быть исключены любые возможные удары и перемещения упаковки с компрессором внутри транспортного средства.

Компрессор должен транспортироваться без масла в картере и с опорожненным ресивером.

Компрессор должен храниться в упаковке изготовителя в отапливаемом вентилируемом помещении при температуре от плюс 5 до плюс 40°С и относительной влажности до 80% (при температуре плюс 25°С).

## 10. УТИЛИЗАЦИЯ

Не выбрасывайте изделие и его компоненты вместе с бытовым мусором. Утилизируйте изделие согласно действующим правилам по утилизации промышленных отходов.

## 11. СРОК СЛУЖБЫ

Изделие относится к бытовому классу. Срок службы 5 лет.

## 12. ГАРАНТИЯ

Гарантийный срок на товар и условия гарантии указаны в гарантийном талоне.

## 13. ДАННЫЕ О ПРОИЗВОДИТЕЛЕ, ИМПОРТЕРЕ, СЕРТИФИКАТЕ/ДЕКЛАРАЦИИ И ДАТЕ ПРОИЗВОДСТВА

Данные о производителе, импортере, официальном представителе, информация о сертификате или декларации, а так же информация о дате производства, находится в приложении №1 к руководству по эксплуатации.