

ELMOS

PROFESSIONAL



**Бензотриммер
EPT-28setF, EPT-29F, EPT-36F**

**РУКОВОДСТВО ПО ЭКСПЛУАТАЦИИ БЕНЗОТРИММЕРА
С 4-Х ТАКТНЫМ ДВИГАТЕЛЕМ МОДЕЛИ ЕРТ-28setF, ЕРТ-29F, ЕРТ-36F**



Общий вид



Рис.1

1. Топливный бак
2. Воздушный фильтр
3. Рукоятка газа
4. Гибкий тросик
5. Прямая штанга
6. Дополнительная рукоятка
7. Защитный кожух режущего диска
8. Режущий диск
9. Редуктор
10. Крепление наплечного ремня

ПРАВИЛА ТЕХНИКИ БЕЗОПАСНОСТИ

Триммеры выполнены согласно современному уровню техники, действующим нормам техники безопасности и отличаются надежностью в эксплуатации. Это не исключает, однако, опасности для пользователя или посторонних лиц, а также нанесения материального ущерба при неквалифицированной эксплуатации или использовании не по назначению. Перед началом работы обязательно ознакомьтесь с правилами техники безопасности и неукоснительно соблюдайте их:

1. Не допускайте попадания триммера в руки детей.
2. Не допускайте использование триммера неподготовленными людьми.
3. Пользуйтесь триммером строго по назначению, соблюдая правила техники безопасности и основные указания по эксплуатации.
4. Запрещается пользоваться триммером вблизи легковоспламеняющихся материалов и жидкостей.
5. Запрещается пользоваться триммером при высоком уровне влажности, во время дождя, снега, тумана или росы.
6. Запрещается косить мокрую траву.
7. Запрещается пользоваться триммером, если он находится в мокром или отсыревшем состоянии.
8. Категорически запрещается использовать триммер без защитного кожуха и

- дополнительной рукояти.
9. Категорически запрещается использовать триммер с поврежденным защитным кожухом.
 10. Категорически запрещается устанавливать на триммер металлическую проволоку или спицы вместо лески.
 11. Категорически запрещается использовать диски (фрезы) не заводского изготовления, с большим или меньшим диаметром посадочного отверстия, устанавливать диски от циркулярных пил, предназначенные для пиления древесины
 12. Запрещается устанавливать на триммер диск (фрезу), имеющий механические повреждения.
 13. Избегайте соприкосновения рук, ног, одежды с леской или диском (фрезой) во время работы.
 14. Перед началом работы рекомендуется опробовать триммер на холостых оборотах. Во время подобного пробного прогона посторонние должны находиться вне опасной зоны.
 15. При работе обязательно используйте специальные средства защиты: рукавицы, очки, наушники. Работайте в плотнооблегающей одежде и головном уборе. Используйте удобную обувь. Работа в шлепанцах или сандалиях категорически запрещена.
 16. Правильно выбирайте позицию во время работы. Помните, что Ваше неустойчивое положение может привести к тяжелым травмам.
 17. При кошении на склоне следует косить снизу вверх. Это уменьшит вероятность травмирования при возможном падении.
 18. При работе крепко держите триммер двумя руками. Работать, держа триммер одной рукой, категорически запрещено.
 19. Никогда не оставляйте включенный триммер без присмотра.
 20. Запрещается использовать триммер для заготовки сена.
 21. Категорически запрещается использовать триммер с установленным на нем диском (фрезой) для пиления деревьев.
 22. Перед началом работы обязательно проверьте поверхность, которую вы будете обрабатывать на наличие камней, посторонних металлических, деревянных и пластмассовых предметов.
 23. При замене лески, диска или уборке скошенной травы обязательно заглушите двигатель.
 24. Следите за исправным состоянием триммера. В случае отказа, появления повышенного шума, вибрации, стука, искр, пламени, заедания или повреждения катушки или диска, необходимо немедленно заглушить двигатель.
 25. Запрещается выполнять какие-либо изменения конструкции триммера, нарушать целостность корпуса, пытаться вскрывать и самостоятельно ремонтировать триммер.
 26. Ремонтные работы разрешается выполнять только специалистам сервисного центра.
 27. Запрещается бросать или ронять триммер. Наличие внешних механических повреждений является основанием для отказа в гарантийном ремонте.
 28. В процессе работы посторонние должны находиться от места, где идет кошение, далее 15 м (при работе с леской) или далее 30 м (при работе с диском). Пользователь отвечает за нанесение повреждений другим лицам. При их приближении кошение следует прекратить.
 29. Косить разрешается только в светлое время суток, либо при очень мощном освещении.
 30. После окончания работы не забудьте выключить двигатель.
 31. Перед запуском двигателя и началом работы убедитесь, что катушка с леской или диск свободно вращаются и не соприкасаются с посторонними предметами.
 32. Во время длительного кошения следует делать перерывы в работе. Длительная работа с триммером в результате вибрации приводит к отеку пальцев.
 33. Следует следить за тем, чтобы рукояти триммера были всегда сухими и не жирными.
 34. Категорически запрещается использовать иное топливо, кроме указанного в этой инструкции по эксплуатации. Использование другого топлива (использования бензина с меньшим октановым числом) является основанием для отказа в гарантийном ремонте.
 35. Категорически запрещается использовать косилку без глушителя.
 36. Категорически запрещается косить в состоянии наркотического или алкогольного

опьянения.

37. Категорически запрещается курить при заливании топлива в топливный бак.

Правила техники безопасности при работе с топливом

Внимание!!! Помните, что бензин является легковоспламеняющимся веществом!!!

- Бензин следует хранить в подходящей емкости (канистре), имеющей сертификат качества.
- Заливать бензин в топливный бак триммера разрешается только вне помещения. При этом категорически запрещается курить.
- Бензин необходимо заливать непосредственно перед запуском двигателя. После окончания работы его необходимо слить.
- Запуск двигателя следует производить исключительно вне помещения.
- Не разрешается открывать топливный бак и доливать бензин во время работы двигателя или когда он еще горячий. В случае, если необходимо долить бензин, заглушите двигатель, дайте ему остыть и лишь после этого доливайте бензин.
- Если бензин разлился, запускать двигатель не разрешается, при этом следует протереть двигатель триммера. Пока на выхлопной трубе есть следы бензина, двигатель запускать нельзя.
- Поврежденный топливный бак следует сразу же заменить.
- Заливать бензин в топливный бак следует с помощью воронки.
- Перед началом работы проверьте, плотно ли закручена крышка топливного бака.

Перед началом работы:

- Внимательно изучите руководство по эксплуатации.
- Убедитесь в том, что смонтирован защитный кожух и дополнительная рукоятка.
- Убедитесь в том, что катушка или диск свободно вращаются.
- Убедитесь в том, что топливный бак пуст, в противном случае, слейте из него конденсат и остатки старого бензина.
- Залейте бензин в топливный бак.
- **Проверьте уровень масла в картере двигателя.**
- Запустите триммер.
- Уберите посторонние предметы с поверхности, на которой вы собрались косить.

В процессе работы:

- Содержите в чистоте вентиляционные отверстия и выхлопную трубу.
- Каждые полчаса рекомендуется заглушить двигатель для кратковременного отдыха.
- Избегайте попадания посторонних предметов внутрь триммера. Если это произошло, немедленно прекратите работу.
- Косить рекомендуется на максимальном числе оборотов.
- Косить рекомендуется равномерно.
- Катушка с леской должна располагаться параллельно обрабатываемой поверхности.

ТЕХНИЧЕСКИЕ ХАРАКТЕРИСТИКИ

Табл. 1

Тип	EPT-28setF/29F	EPT-36F
Мощность (л.с.)	1,1	1,6
Толщина лески (мм)	2,4-4,0	2,4-4,0
Режущее оборудование	2 лески/3-лопастной нож	2 лески/3-лопастной нож
Макс.ширина захвата диском (мм)	230	230
Макс.ширина захвата леской (мм)	420	420
Топливный бак (л)	0,55	0,63
Объем масла (л)	0,08	0,1
Вес (кг)	6,3/6,2	6,6

ЭКСПЛУАТАЦИЯ БЕНЗОКОСЫ

Монтаж дополнительной рукоятки

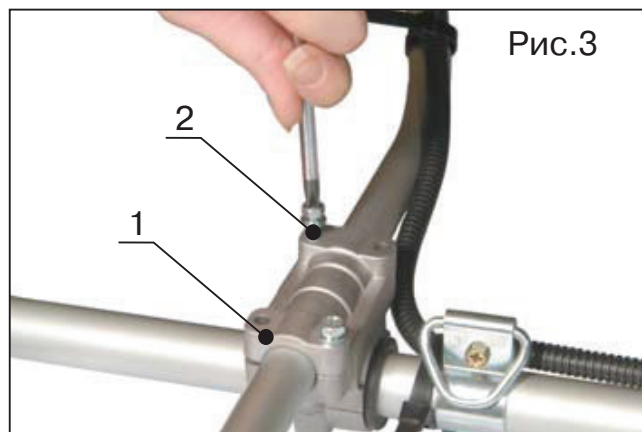

Дополнительную рукоятку необходимо установить на основную штангу.

- Установите две части дополнительной рукоятки на крепление, расположенное на основной штанге (рис.2)
- Наложите сверху на дополнительную рукоятку кронштейн (поз.1, рис.3) и слегка затяните четыре винта крепления (поз.2, рис.3)
- Установите дополнительную рукоятку под углом 45° к прямой штанге
- Окончательно затяните четыре винта крепления.

Монтаж защитного кожуха

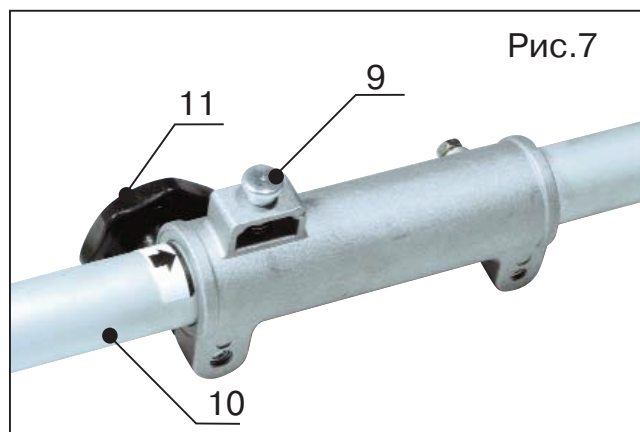
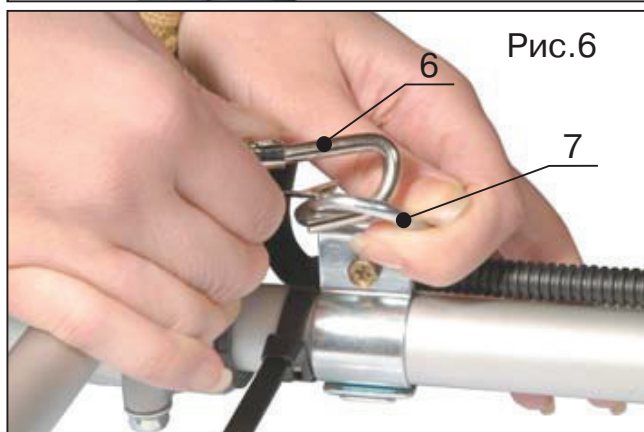
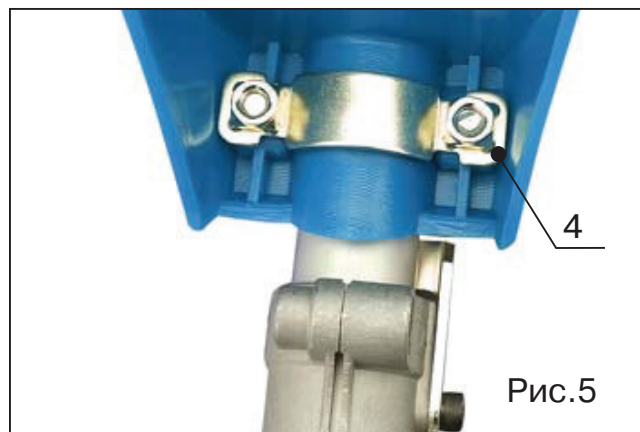
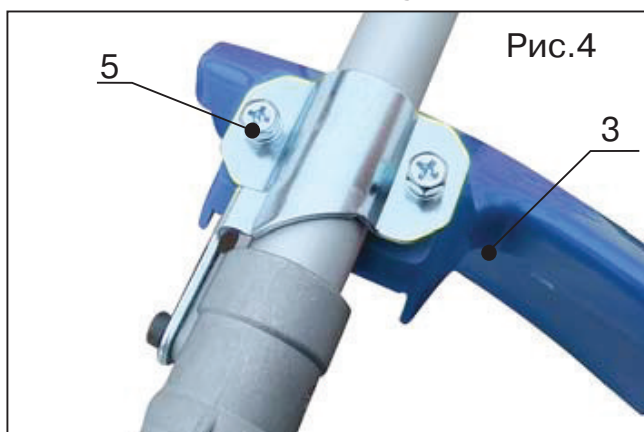

- Установите защитный кожух (поз.3, рис.4) под редуктором
- Установите снизу крепящую пластину (поз.4, рис.5), и крепко зафиксируйте кожух с помощью крепёжных винтов (поз.5, рис.4).

Примечание: при работе с металлическим ножом защитный кожух устанавливайте вплотную к редуктору; при работе с леской защитный кожух необходимо сместить на 8-10 см (в зависимости от длины лески) от редуктора вверх по основной штанге.

Установка наплечного ремня

- С помощью "карабина" (поз.6, рис.6) наденьте наплечный ремень на застёжку.

Сборка штанги (для EPT-28setF)

- Оттяните на себя фиксатор (поз.9, рис.7) и вставьте в легкосплавное соединение нижнюю часть вала (поз.10, рис.7)
- Отпустите фиксатор (поз.9, рис.7), он должен попасть в центрирующее отверстие вала
- Окончательно закрепите нижний вал при помощи винта (поз.11, рис.7)

Монтаж режущего диска

- Установите на вал (поз.12, рис.7а-б) приёмную шайбу (поз.13, рис.7а-б)
- Зафиксируйте вал с помощью специального ключа (поз.14, рис.8), входящего в комплект поставки
- Уложите режущий диск (поз.15, рис.9), а затем на него прижимной фланец (поз.16, рис.9)
- Установите шайбу (поз.17, рис.10) и затяните с помощью специального ключа (поз.18, рис.10) фиксирующую гайку (левая резьба!)

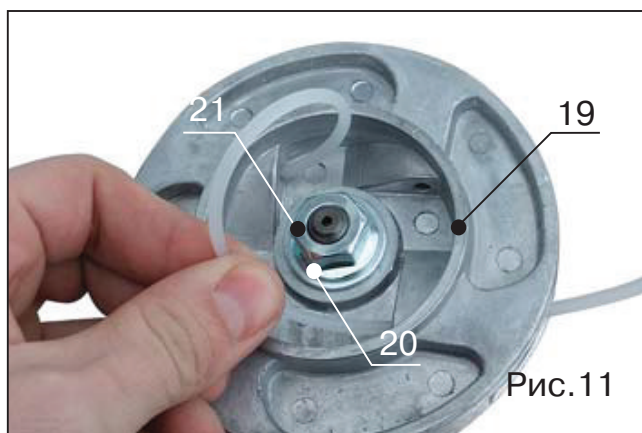
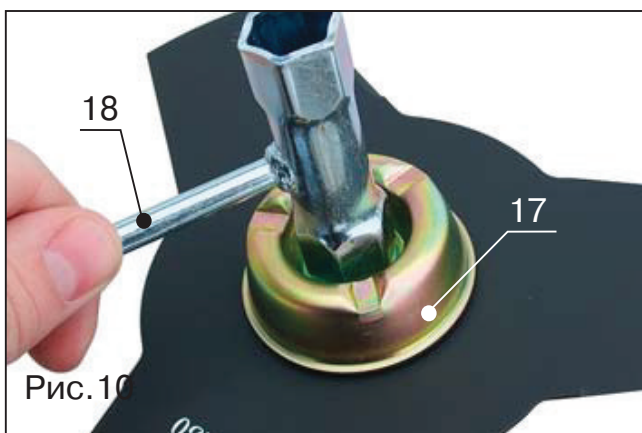
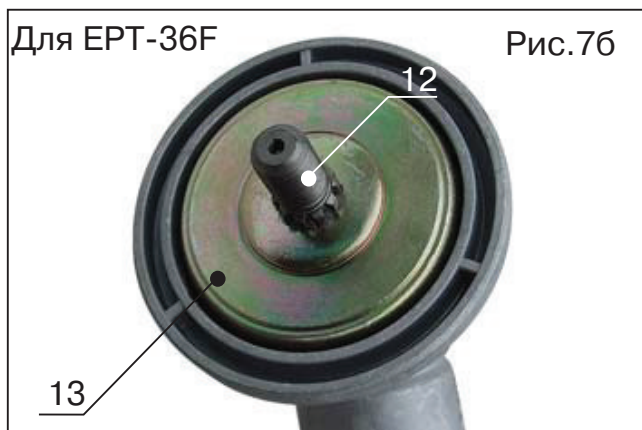
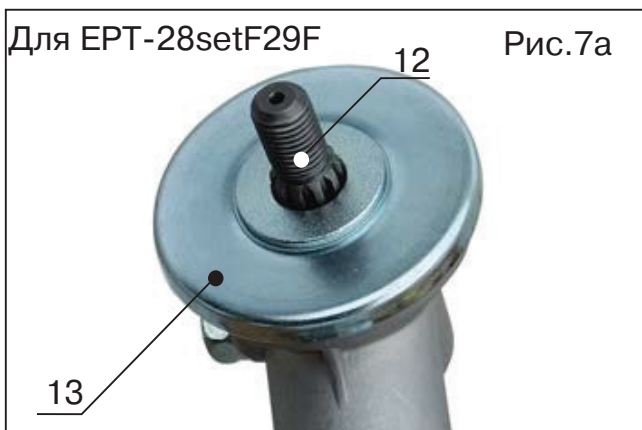

Монтаж катушки

- Установите на вал (поз.12, рис.7) приёмную шайбу (поз.13, рис.7)
- Зафиксируйте вал с помощью специального ключа (поз.14, рис.8), входящего в комплект поставки
- Уложите катушку с леской (поз.19, рис.11), а затем на неё прижимную шайбу (поз.20, рис.11)

- Затяните с помощью специального ключа фиксирующую гайку (поз.21, рис.11) (левая резьба!)

ГОРЮЧИЕ МАТЕРИАЛЫ

Бензин

- Используйте только неэтилированный автомобильный бензин, имеющий октановое число 92 и выше.
- Не применяйте смесь масла и бензина, загрязненный бензин, другой вид жидкости, не допускайте попадания предметов в бензобак (отказ в гарантии).

Внимание! Использование горючего требует повышенной осторожности и осмоторительности. Горючее может содержать аналогичные растворителям вещества. Заправлять машину следует в хорошо проветриваемых помещениях или под открытым небом. Не рекомендуется вдыхать пары горючего, так как они ядовиты и могут повредить здоровье. Избегайте контакта горючего и минеральных масел с кожей и глазами. Минеральные масла, в том числе жидкое топливо, обезжиривают кожу. При повторном и продолжительном контакте кожа высыхает, в результате чего возникают различные кожные заболевания. Возможны также различные аллергические реакции. Попадание горючего в глаза вызывает их раздражение, которое устраняется немедленным ополаскиванием глаз чистой водой. **При длительном раздражении следует обратиться к врачу.**

Хранение

Горючие материалы не подлежат длительному хранению. Закупайте столько бензина, сколько предполагается израсходовать за 4 недели.

Храните горючее только в емкостях, допущенных к применению!

Заправка бензином

Горючие вещества требуют осторожного и осмоторительного обращения. В процессе заправки мотор отключают!

- Следует тщательно очистить всю поверхность рядом с крышкой бака (поз.26, рис.13), чтобы в него не попала грязь.
- Перед заправкой установите мотоцикл в устойчивое положение.
- Открутите крышку бака (поз.26, рис.13) и осторожно налейте бензин так, чтобы он заполнил бак до нижнего края патрубка. Наливайте осторожно, чтобы не расплескать бензин.
- Плотно закрутите крышку бака (поз.26, рис.13).



Рис.13

После заправки крышку бака и поверхность вокруг неё необходимо протереть!

Внимание: Если при эксплуатации двигателя постоянно возникает детонация или звенящий шум, смените марку бензина или отнесите двигатель в сервисный центр.

Проверка уровня масла

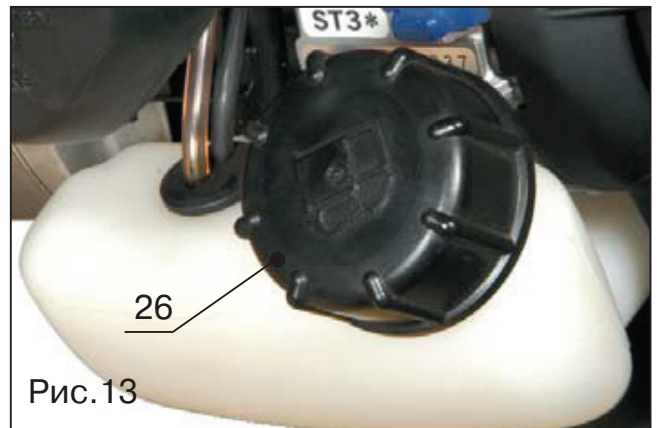
Внимание: Всегда при работе двигателя должно быть достаточное количество масла, иначе могут возникнуть серьезные повреждения (отказ в гарантии)



Рис.14



Рис.15(a)

Никогда не откручивайте масляную крышку на работающем двигателе.

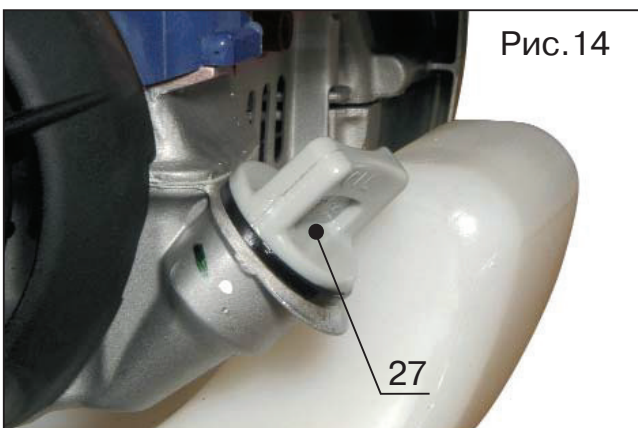
1. Положите мотокошу на ровную поверхность так, чтобы она приняла горизонтальное положение (строго бензобаком вниз).
2. Подождите пока масло опустится на дно.
3. Снимите пробку маслоналивного отверстия и проверьте уровень масла: масло должно достигать нижней кромки маслоналивной горловины (Рис.15).
4. Если уровень масла недостаточен, долейте масло рекомендованного типа до кромки горловины.

Поскольку емкость масляного картера маленькая, во избежание перелива добавляйте масло медленно.

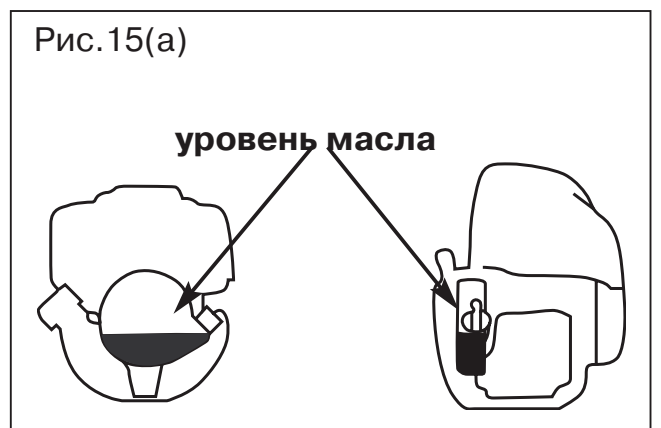
Ни в коем случае при заливке масла не переворачивайте двигатель набок. В таком положении может произойти перелив масла, что в свою очередь вызовет попадание масла под клапанную крышку или в карбюратор. В результате чего двигатель может не запуститься. **Проверяйте уровень масла перед каждым использованием и каждые 10 часов непрерывной эксплуатации. Используйте только высококачественное моторное масло.**

Меняйте масло после первых 10 часов эксплуатации или каждые 50 часов для увеличения ресурса двигателя.

Внимание: Не используйте недетергентное масло или масло для двухтактного двигателя. Не заливайте масло выше максимальной отметки во избежание появления дыма при работе двигателя.

Для данных двигателей рекомендуется рабочий диапазон температур от -5 до 40 градусов по Цельсию.

Требования к маслу

Рекомендуем заливать в двигатель всесезонное моторное масло для 4-х тактных двигателей на синтетической основе. Класс вязкости SAE 10W-30. Эксплуатационный уровень по API типа SF или SG.

ЗАПУСК ДВИГАТЕЛЯ

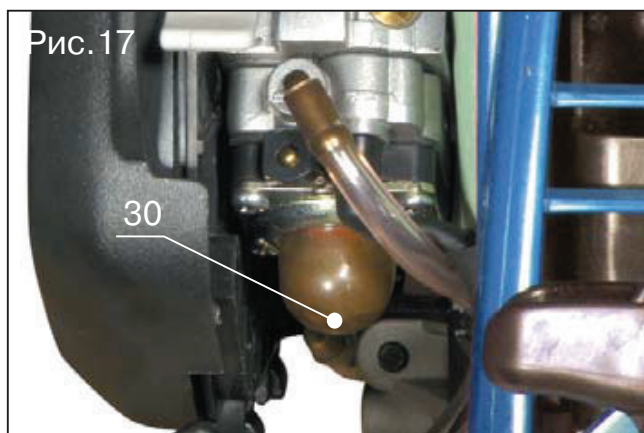
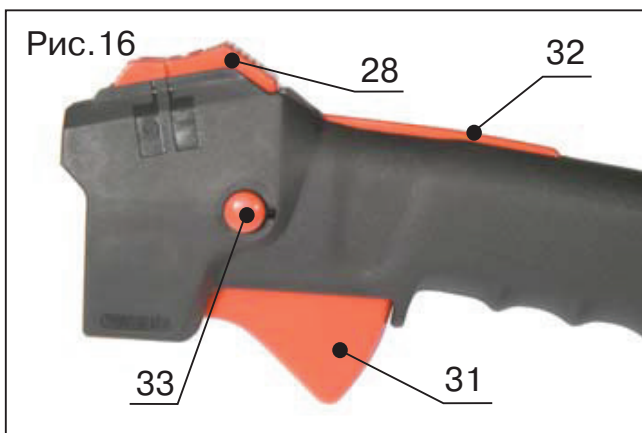

- Для запуска необходимо удалиться от места заправки минимум на 3 метра.
- Необходимо принять устойчивое положение и положить мотокошу на пол так, чтобы режущий диск не касался пола или других предметов.

Холодный запуск

1. Установите кнопку выключателя (поз.28, рис.16) в положение "I" (включение).
2. Переместите рукоятку (поз.29, рис.18) воздушной заслонки, расположенной на правой стороне крышки карбюратора, в положение "ЗАКРЫТО".
3. Нажимайте на насос предварительной подкачки топлива (поз.30, рис.17), пока бензин не начнет поступать через прозрачную трубку обратно в бак.
4. Включить рукоятку акселератора (поз.31, рис.16), для чего при нажатом предохранительном рычаге (поз.32, рис.16) необходимо нажать ручку акселератора и заблокировать её нажатое положение при помощи кнопки блокировки (поз.33, рис.16).
5. После этого, отпустить вначале ручку акселератора, а затем отпустить кнопку блокировки.
6. Крепко придерживайте одной рукой мотокошу.

7. Потихоньку вытащите тросик механического стартера (поз.34, рис.19) до заметного ощущения сопротивления, а затем быстро и сильно потяните его дальше.
8. Не вытягивайте тросик стартера до конца и не давайте ему быстро скручиваться назад, а возвращайте его назад медленно.
9. Процесс запуска повторяйте до появления первых слышимых зажиганий.
10. После появления первых слышимых зажиганий необходимо переместить рукоятку воздушной заслонки (поз.29, рис.18), расположенной на правой стороне крышки карбюратора, в положение "ОТКРЫТО" и снова потянуть за тросик стартера до тех пор, пока двигатель заработает.
11. После запуска двигателя нажать и сразу же отпустить рукоятку акселератора (поз.31, рис.16).



Внимание: всегда запускайте двигатель при наличии достаточного количества смазочного масла в картере, иначе могут произойти серьезные повреждения.

Перед каждой эксплуатацией прогревайте двигатель в течение 3-5 минут, иначе могут произойти серьезные повреждения.

Теплый старт

Процедура точно такая, как и при холодном двигателе. Только воздушная заслонка сразу находится в положении "ОТКРЫТО".

Остановка двигателя

Передвинуть кнопку выключателя (поз.28, рис.16) в положение "0" (выключено).

Регулировка карбюратора

Заводская регулировка обеспечивает нормальную работу. Новую регулировку следует производить в ближайшем сервисном центре.

УСТАНОВКА ЛЕСКИ

1. Возьмите кусок нейлоновой лески длиной приблизительно 50 см.
2. Сложите взятый кусок пополам.
3. Вставьте оба конца лески в два противоположных отверстия на катушке (поз.35, рис.20).
4. Проденьте леску таким образом, чтобы оба конца были одинаковой длины (поз.36, рис.20).

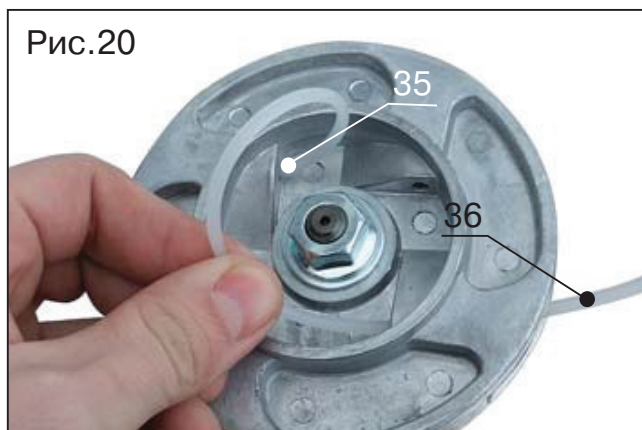

ТЕХНИЧЕСКОЕ ОБСЛУЖИВАНИЕ

Замена моторного масла

Для обеспечения полного слива масла необходимо, чтобы двигатель был горячим.

1. Убедитесь, что крышка бензобака надежно закрыта и закреплена.
2. Открутите масляную крышку и слейте моторное масло в надлежащую емкость (рис.21).
3. Залейте соответствующее моторное масло.

4. Надежно закройте и затяните масляную крышку.

Проверка и замена свечи зажигания

Внимание: свечу зажигания или штекер ни в коем случае нельзя трогать при работающем двигателе (высокое напряжение). Работы по техническому обслуживанию можно проводить только при выключенном двигателе. Горячий двигатель может служить причиной ожогов, поэтому следует надевать защитные перчатки.

В случае повреждения изоляторов, при сильном обгорании электродов, или при сильном загрязнении, или покрытии жиром электродов необходимо обязательно заменить свечу зажигания.

- Отвернуть шестигранный болт (поз.38, рис.22) и снять защитный кожух двигателя.
 - Снять штекер (поз.39, рис.23) со свечи зажигания (поз.40, рис.23)
-)
- Выкрутить свечу с помощью специального ключа
- Зазор между электродами должен быть 0,6-0,7 мм.

- Закрутите свечу зажигания с помощью ключа

Внимание: Неправильно затянутая свеча может стать причиной перегрева и повреждения двигателя.

- Установите на место штекер, а затем защитный кожух двигателя.

Рекомендуемые свечи зажигания:

Никогда не используйте свечи другого теплового режима.

NGK: (CMR5H)

Рис.21



Рис.22



Рис.23

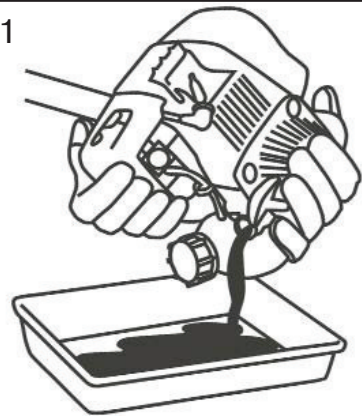

Очистка воздушного фильтра

Внимание! Никогда не используйте триммер без установленного воздушного фильтра.

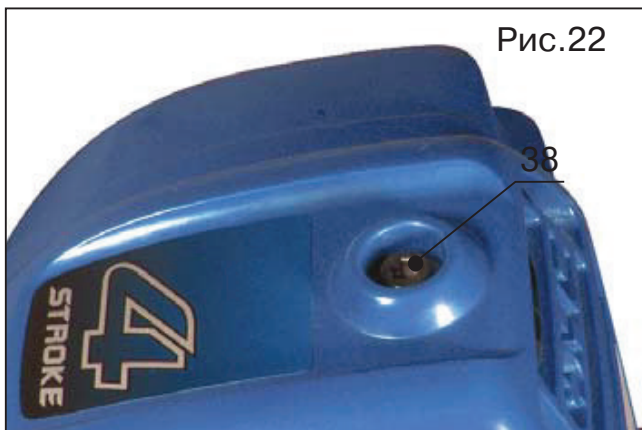
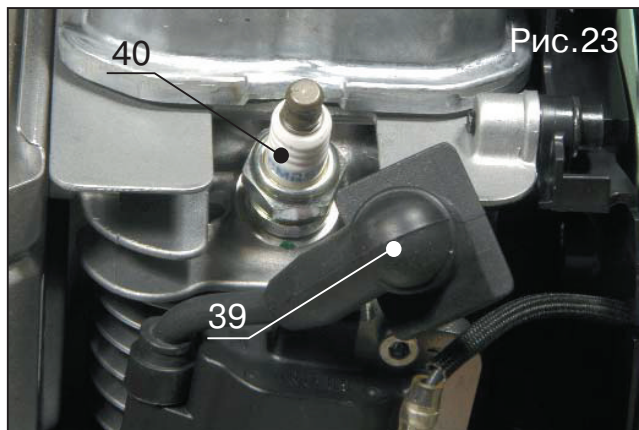
Замену и чистку фильтра выполняйте в следующей последовательности:

- Закройте воздушную заслонку. Нажмите на верхнюю фиксирующую защелку (поз.41, рис.24) и откиньте крышку фильтра.
- Выньте воздушный фильтр (поз.42, рис.25), промойте его в тёплом мыльном растворе, а затем тщательно высушите.
- Пропитайте фильтрующий элемент в чистом моторном масле и затем удалите с него избыток масла.
- Установите фильтрующий элемент на место, а затем крышку воздушного фильтра.

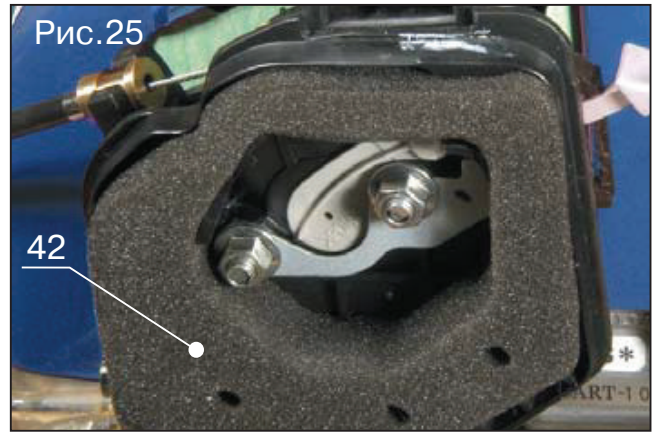
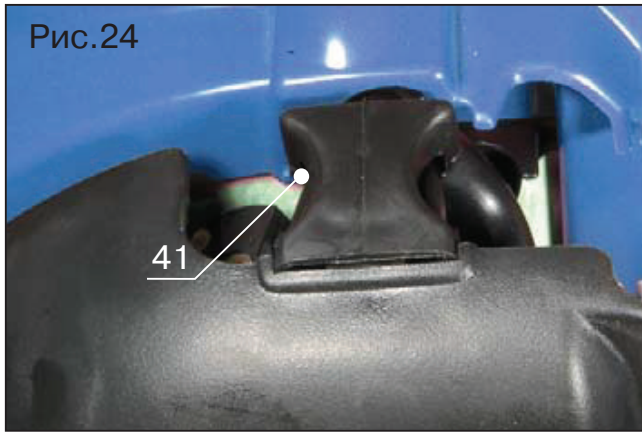

Внимание! Перед началом этой процедуры следует освободить топливный бак и перелить топливо в специальную емкость.

Крышку бака следует отвинчивать медленно, чтобы снизить возможное давление. Для обеспечения беспрепятственной подачи горючего в карбюратор, необходимо ежеквартально и перед началом сезона заменять топливный фильтр (поз.43, рис.26) новым. При извлечении фильтра из бака следует использовать крючок, например, сделанный из скрепки для бумаг.

Внимание! *Запрещается использовать триммер без топливного фильтра.*

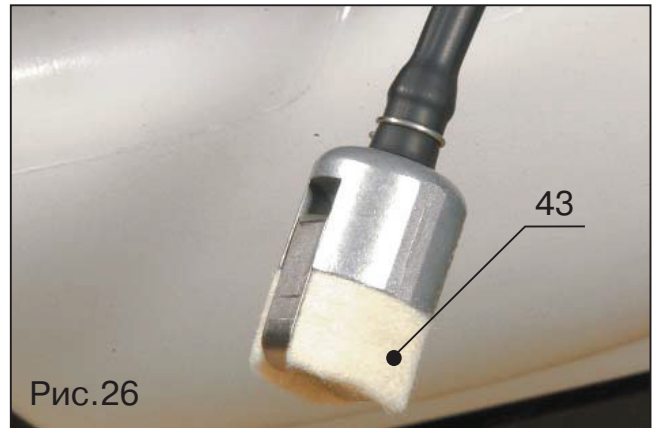

Обслуживание радиатора двигателя

- Ослабьте шестигранный болт и снимите кожух двигателя.
- Проверьте на загрязненность охлаждающие ребра двигателя, и, если обнаружите, удалите с них грязевые отложения.
- Установите на место кожух двигателя.

ХРАНЕНИЕ

Храните мотокоосу в чистом виде в сухом помещении, недоступном для посторонних, детей, животных и насекомых. Перед длительным хранением (например, на зимний период) необходимо провести следующие действия (их несоблюдение может привести к повреждению карбюратора и усложнить последующий запуск):

1. Очистить корпус мотокоосы, катушку с леской (режущий диск) и защитный кожух
2. Слить остатки топлива из топливного бака.
3. Запустить двигатель.
4. Двигатель должен проработать столько времени, пока сам не заглохнет.
5. Охладить двигатель в течение приблизительно 5 мин.
6. Выверните свечу зажигания и закапайте в камеру сгорания несколько капель моторного масла (такого же типа, что используется в двигателе).
7. Слегка потяните за шнур стартера, чтобы распределить масло по поверхности цилиндра и поршня. Затем установите на место свечу зажигания.
8. Храните мотокоосу в ее упаковке в холодном сухом месте.
9. Если мотокооса будет храниться в вертикальном положении, устанавливайте ее двигателем вниз, так чтобы мотокооса не опрокинулась.

Расконсервация после хранения

1. Снимите свечу зажигания, убедитесь в ее исправности и правильности зазора между электродами. Несколько раз поработайте ручным стартером.
2. Проверьте уровень и состояние моторного масла.
3. Заправьте топливный бак топливом и запустите двигатель.

ПРИМЕЧАНИЕ: Если в цилиндр заливалось моторное масло, то сразу после пуска двигатель будет дымить. Это нормально.

ТАБЛИЦА ПРОФИЛАКТИКИ

Табл.2

Составные части	Период	Перед	Первый	Каждые	Каждые	Каждый	Каждые 2	
		каждым примене нием	месяц или через 10 часов	3 мес. или через 25 часов	6 мес. или через 50 часов	год или через 100 часов	года или через 200 часов	
Моторное масло	Проверка	<input type="checkbox"/>						
	Замена		<input type="checkbox"/>		<input type="checkbox"/>			
Воздушный фильтр	Проверка	<input type="checkbox"/>						
	Чистка			<input type="checkbox"/>				
Свеча зажигания	Чистка замена					<input type="checkbox"/> Чистка	<input type="checkbox"/> Замена	
Охлаждающие ребра двигателя	Проверка				<input type="checkbox"/>			
Гайки, болты	Проверка	<input type="checkbox"/>						
Клапанный зазор	Установка дилером					<input type="checkbox"/>		
Муфта сцепления	Установка дилером				<input type="checkbox"/>			
Топливный фильтр	Проверка					<input type="checkbox"/>		
Бензобак	Проверка очистка					<input type="checkbox"/>		
Маслопровод	Установка дилером		Каждые 2 года (замена при необходимости)					
Камера сгорания	Установка дилером		Чистка каждые 300 часов эксплуатации					



Гарантийный талон №



Гарантийный срок 12 месяцев с даты продажи

Изделие _____

Модель _____

Дата продажи и подпись продавца _____

Штамп торгующей организации _____

Сервисные станции:

- г. Воронеж, ул. Переверткина, д.166 Тел. (4732) 26-25-67
- г. Ярославль, ул Чкалова, д.2 Тел. (4852) 79-58-01
- г. Новомосковск, Тул. обл., ул.Космонавтов, д.8 Тел. (48762) 32-220
- г. Липецк, ул. 8-Марта, д. 13 Тел. (4742) 74-06-96
- г. Рязань, ул. Советской Армии, д. 5 Тел. (4912) 32-07-81
- г. Тула, ул. Кауля, д. 9а Тел. (4872) 70-06-80/81
- г. Санкт-Петербург, В.О., 25-я линия, д.8 Тел. (812) 327-42-47/48
- г. Казань, ул. Кутуя, д.46 Тел. (8432) 73-78-32
- г. Калуга, ул. Московская, д.84 Тел. (4842) 79-05-39
- г. Краснодар, п.Пашковский, пер. Новый, д.23 Тел. (861) 266-30-96
- г. Самара, Московское шоссе, ул. Гастелло, д.35а Тел. (846) 926-33-10
- г. Вологда, ул. Октябрьска, д.51 Тел. (8172) 52-85-52
- Пермский край, г. Чайковский, ул. Советская, д.1/13а Тел. (34241) 6-76-01
- г. Ростов-на-Дону, ул. Доватора, д.118 Тел. (863) 278-76-35/297-95-35
- г. Вологда, ул. Можайского, д.44 Тел. (8172) 74-30-63
- г. Тюмень, ул Революции, д. 16 Тел. (3452) 97-05-14
- г. Тула, ул. Скуратовская, д. 121 Тел. (4872) 33-00-00
- г. Тверь, Волоколамский пр-т, д.25к1 м-н "Лучшие инструменты" Тел. (4822) 790921
- г. Москва, ул. Радужная, д.26 Тел. (495) 470-95-81
- г. Екатеринбург, ул. Шаумяна, д.93 Тел. (343) 234-17-96
- г. Владимир, ул Безыменского, д.26а Тел. (4922) 37-07-23
- г. Петропавловск-Камчатский, ул. Тушканого, д. 14, оф. 106 Тел.(4152)264-474

Отметки о проведении гарантийного ремонта

Принят _____

Принят _____

Принят _____

Выдан _____

Выдан _____

Выдан _____

Мастер _____

Мастер _____

Мастер _____

Сдан _____

Сдан _____

Сдан _____

Получен _____

Получен _____

Получен _____

Клиент _____

Клиент _____

Клиент _____

№ * _____

№ * _____

№ * _____

Товар получен в исправном состоянии, без видимых повреждений, в полной комплектности, проверен в моем присутствии, претензий по качеству не имею.

С условиями гарантийного ремонта ознакомлен и согласен.

(фамилия, имя, отчество)

(подпись)

Информация по гарантийному обслуживанию инструмента

В течение гарантийного срока владелец имеет право на бесплатный ремонт изделия по неисправностям, являющимся следствием производственных дефектов:

- повреждения, возникшие из-за некачественного материала;
- дефекты сборки, допущенные по вине изготовителя.

Гарантийный ремонт производится только при наличии правильно оформленного оригинального гарантийного талона со штампом торгового предприятия и датой продажи.

Бензоинструмент должен иметь все комплектующие и инструкцию по эксплуатации.

Инструмент не подлежит гарантийному обслуживанию в следующих случаях:

- вскрытие (попытка вскрытия) или ремонт инструмента самим пользователем или неуполномоченными на это лицами;

- несоблюдения пользователем предписаний инструкции по эксплуатации и использования инструмента не по назначению;

- при использовании принадлежностей, расходных материалов и частей, не рекомендованных заводом-изготовителем;

- перегрева изделия или несоблюдения требований к качеству топлива и масла, повлекшего выход из строя поршневой группы, к безусловным признакам которого относятся залегание поршневого кольца и/или наличие царапин и потертостей на внутренней поверхности цилиндра и поверхности поршня, разрушение или оплавление опорных подшипников шатуна и поршневого пальца; выход из строя карбюратора, вследствие использования некачественного бензина;

- в случае наличия инородных материалов внутри инструмента;

- в случае повреждений, причиненных владельцем;

- в случае воздействия на инструмент обстоятельств непреодолимой силы;

- при повреждении изделия вследствие неправильной транспортировки и хранения, механических повреждений корпуса;

- при неправильно заполненном гарантийном талоне;

- при использовании не по назначению, например, при использовании бытового инструмента в производственных или иных целях, связанных с извлечением прибыли;

- естественный износ инструмента (полная выработка ресурса, сильное внутреннее или внешнее загрязнение).

Предметом гарантии не является неполная комплектация изделия, которая могла быть обнаружена при продаже изделия. Претензии от третьих лиц не принимаются. Инструмент принимается в гарантийный ремонт в чистом виде.

Гарантийное обслуживание не распространяется на быстроизнашивающиеся запчасти и принадлежности:

- ведущая звездочка;

- приводной ремень;

- резиновые амортизаторы и уплотнители;

- шестерня привода масляного насоса;

- храповое колесо и трос стартера;

- фильтры;

- пружина и накладки сцепления;

- сменные приспособления (ножи, лески и головки бензотриммеров, их элементы крепления).

ПРИЧИНЫ НЕИСПРАВНОСТЕЙ

Двигатель не запускается или очень тяжело:

- Ошибка в системе подачи топлива, компрессионной системе или механическая неисправность
- Задействован переключатель "Стоп", короткое замыкание кабеля, штекер или свеча неисправны, неисправен модуль зажигания
- Воздушная заслонка в неверном положении, дефект карбюратора, загрязнена всасывающая головка, бензопровод зажат или порван.
- Повреждены прокладка головки цилиндра, уплотнительные кольца вала, цилиндр или поршневые кольца.
- Негерметична свеча зажигания
- В стартере сломана пружина, в двигателе находятся сломанные части.
- Из-за неправильного хранения или транспортировки.

Проблемы при тёплом старте

- Неверно отрегулирован карбюратор

Двигатель запускается, но сразу же глохнет

- Неверно отрегулирован холостой ход, загрязнена всасывающая головка или карбюратор.
- Неисправно стравливание воздуха в топливной бачке, прерван бензопровод, повреждён кабель, неисправен переключатель "Стоп".

Мощность недостаточна

- Загрязнён воздушный фильтр, неверно отрегулирован карбюратор. Загрязнён глушитель или выхлопной канал цилиндра.

УТИЛИЗАЦИЯ

В том случае, если практически невозможно отремонтировать инструмент, позаботьтесь о том, чтобы следовать местному и государственному законодательству об утилизации пластиковых и металлических материалов, если Вы решили избавиться от Вашего бензотриммера.

ТРАНСПОРТИРОВКА

Предупреждение: утечки топлива при транспортировке неблагоприятно влияют на окружающую среду. **Запрещается транспортировать бензотриммер на боку или в перевернутом состоянии. Это может вызвать попадание масла под клапанную крышку или в карбюратор. В результате чего двигатель может не запуститься. Для устранения этой неисправности обратитесь в авторизованный сервисный центр (не является гарантией).**

При перемещении бензотриммера с одного обрабатываемого участка на другой всегда останавливайте двигатель. При транспортировке бензотриммера в кузове автомобиля обеспечьте надежность его крепления.

ГАРАНТИИ

Мы гарантируем работу инструмента фирмы "Elmos Werkzeuge GmbH" в соответствии с законом страны поставки. Повреждения инструмента, вызванные естественным износом, перегрузкой инструмента, неправильной эксплуатацией и хранением не могут являться предметом гарантии.

Внимание: Гарантия осуществляется только при полном и правильном заполнении фирменного гарантийного талона в момент продажи!!!